

**KIT VALVOLA TRE VIE PER ABBINAMENTO
UNITÀ BOLLITORE VICTRIX 50-75
COD. 3.015223**

**VICTRIX 50-75 3-WAY VALVE KIT FOR COU-
PLING WITH GENERATOR UNIT
CODE 3.015223**

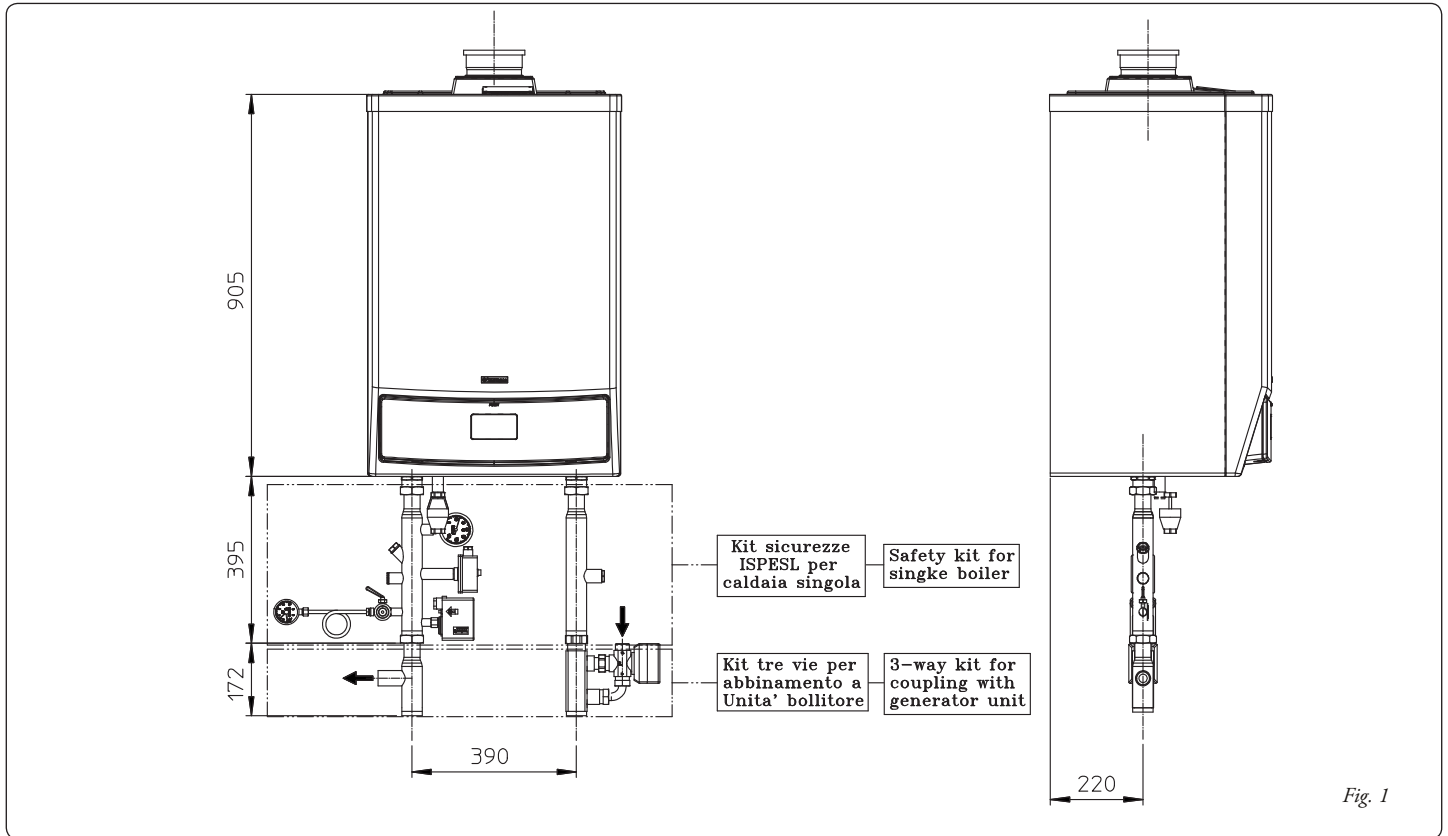

Fig. 1

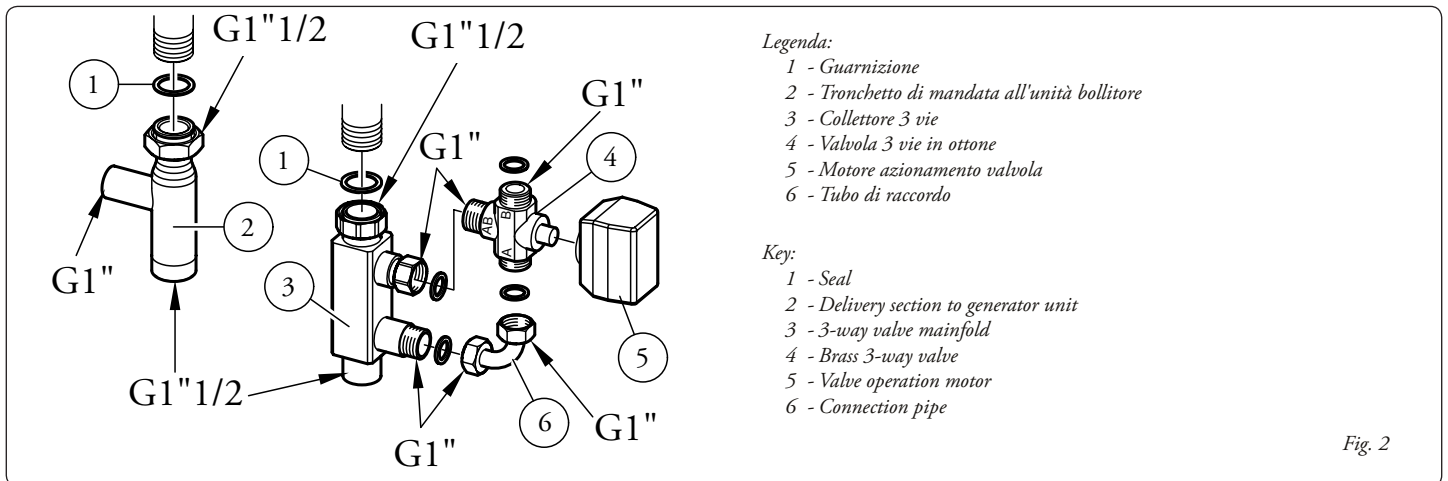

Fig. 2

Montaggio Kit.

Premontare il gruppo tre vie in ottone (4) con il motorino (5), in modo che il lato morsettiera dello stesso sia posizionato verso il lato "A" stampato sul corpo tre vie in ottone (4), accessibile comunque dalla parte anteriore della caldaia.

Montare il tubo (6) alla valvola miscelatrice (lato A) interponendo la relativa guarnizione senza serrare a fondo il dado.

Montare la valvola (4) con tubo (6) al collettore (3) interponendo le relative guarnizioni senza serrare a fondo i dadi.

Al termine serrare a fondo tutti i dadi di collegamento.

Collegare il kit 3 vie per abbinamento unità bollitore come da figura 2 assicurandosi di interporre le guarnizioni (1).

Kit assembly.

Preassemble the brass 3-way unit (4) with motor (5), so that its terminal block side is positioned towards side "A" stamped on brass 3-way body (4), and in any case accessible from the front of the boiler.

Fit pipe (6) on the mixer valve (side A), interposing the relevant seal without tightening down the nut.

Fit the valve (4) with pipe (6) on manifold (3), interposing the relative seals without tightening down the nuts.

On completion, tighten down all the connection nuts.

Connect the 3-way kit for coupling with generator unit as shown in fig. 2, making sure to interpose the seals (1).

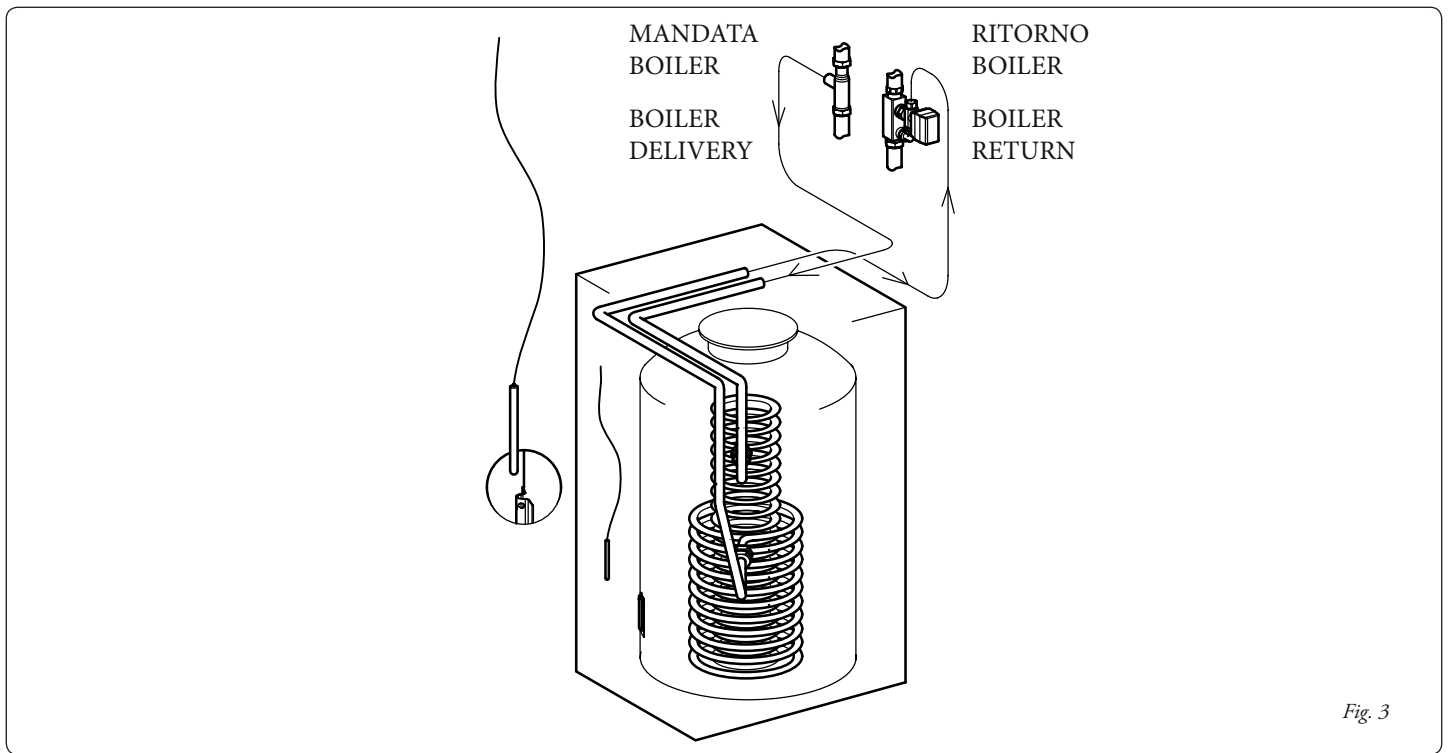

Fig. 3

Allacciamento elettrico.

N:B: nel caso di utilizzo dell'unità bollitore Immergas, è necessario sostituire la sonda boiler già montata sull'unità bollitore con la sonda boiler presente all'interno del kit valvola 3 vie.

Collegare la sonda boiler (B2) presente nel kit sui morsetti R e H della morsettiera assicurandosi di aver precedentemente asportato il ponticello (R8).

Collegare i cavi provenienti dal motore comando valvola a tre vie (M30) come descritto nella figura sotto riportata.

Collegare il connettore (3) al morsetto (T) utilizzando il cavo nero fornito in dotazione.

Collegare il connettore (6) al morsetto (S) utilizzando il cavo arancio fornito in dotazione.

Collegare il connettore (2) al morsetto (K) utilizzando il cavo rosso fornito in dotazione.

Attenzione: La caldaia ha un grado di isolamento elettrico IPX5D e può essere installata anche all'esterno senza bisogno di protezioni aggiuntive, è opportuno comunque se installati all'esterno coibentare le tubazioni e proteggere dagli agenti atmosferici il kit in base al suo grado di protezione elettrica.

Electrical connection.

N.B.: if the Immergas generator unit is used, the boiler sensor already fitted on the generator unit must be replaced with boiler sensor included in the 3-way valve kit.

Connect boiler sensor (B2), included in the kit, to terminals R and H on the terminal board, making sure to previously remove the jumper (R8).

Connect the cables coming from the 3-way valve control motor (M30) as described in the figure below.

Connect connector (3) to terminal (T) using the black cable supplied.

Connect connector (6) to terminal (S) using the orange cable supplied.

Connect connector (2) to terminal (K) using the red cable supplied.

Important: The boiler has IPX5D electrical insulation rating and can also be installed outside, without requiring additional protection; however, if installed outside it is advisable to insulate the piping and protect the kit from atmospheric agents according to its electrical protection rating.

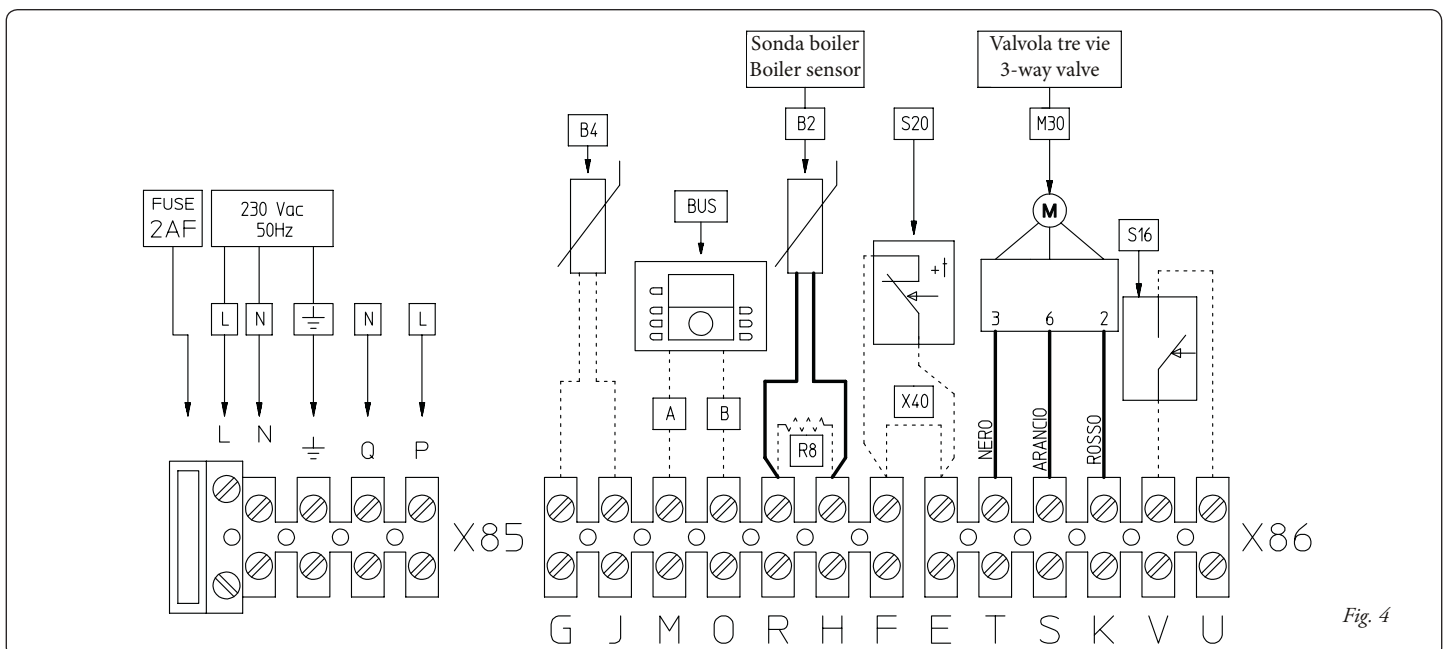

Fig. 4

Parametri modificabili.

Parametro	descrizione	Valore limite inferiore	Valore limite superiore	Valore di fabbrica
1	Valore di set acqua calda sanitaria	20 °C	70 °C	20 °C
2	Modalità di funzionamento sanitario	0 = escluso 1 = attivo 2 = escluso + pompa continua 3 = attivo + pompa continua		0
3	Modalità di funzionamento riscaldamento	0 = escluso 1 = attivo 2 = escluso + pompa continua 3 = attivo + pompa continua		1
4	Temperatura massima di mandata riscaldamento	20 °C	90 °C	85 °C

La caldaia esce di fabbrica impostata come solo riscaldamento, nel caso in cui si installi un unità bollitore esterno occorre modificare le impostazioni della scheda di caldaia nel seguente modo:

- premere il tasto MODE una volta per accedere alla modalità parametri (PARA)
- per mezzo del tasto STEP scegliere il parametro da modificare (parametro 1)
- cambiare il valore agendo sui tasti + o -
- premere il tasto STORE per memorizzare il nuovo valore
- per mezzo del tasto STEP scegliere il parametro da modificare (parametro 2)
- cambiare il valore agendo sui tasti + o - (impostandolo su 1)
- premere il tasto STORE per memorizzare il nuovo valore

Per eventuali regolazione della potenza in sanitario vedere indicazioni sul libretto di caldaia.

Modifiable parameters.

Parameter	description	Lower limit value	Upper limit value	Factory value
1	Domestic hot water setting value	20 °C	70 °C	20 °C
2	Domestic hot water function mode	0 = cut out 1 = active 2 = cut out + continuous pump 3 = active + continuous pump		0
3	Heating function mode	0 = cut out 1 = active 2 = cut out + continuous pump 3 = active + continuous pump		1
4	Max. heating delivery temperature	20 °C	90 °C	85 °C

B boilers leave the factory set for heating only; to install an external generator unit the boiler card settings must be modified as follows:

- press the MODE key once to enter parameter mode (PARA)
- using the STEP key select the parameter to be changed (parameter 1)
- use the + or - keys to change the value
- press the STORE key to store the new value
- using the STEP key select the parameter to be changed (parameter 2)
- use the + or - keys to change the value (setting it to 1)
- press the STORE key to store the new value

For any adjustment of output in domestic hot water see instructions in the boiler manual.

Legenda:

- 1 - Generatore
- 2 - Pozzetto portatermometro
- 3 - Sonda per bulbo valvola intercettazione combustibile
- 4 - Rubinetto portamanometro omologato ISPESL
- 5 - Termometro omologato ISPESL
- 6 - Termostato riarmo manuale omologato ISPESL
- 7 - Pressostato riarmo manuale omologato ISPESL
- 8 - Attacco per vaso espansione
- 9 - Vaso espansione
- 10 - Sonda temperatura bollitore
- 11 - Unità bollitore esterna
- 12 - Valvola 3 vie collegamento boiler
- 13 - Disgiuntore idraulico
- 14 - Valvola intercettazione combustibile
- 15 - Sonda esterna
- 16 - Impianto a radiatori
- 17 - Riccio ammortizzatore
- 18 - Manometro omologato ISPESL

Key:

- 1 - Generator
- 2 - Thermometer well
- 3 - Sensor for gas on/off valve bulb
- 4 - Manometer cock
- 5 - Thermometer
- 6 - Manual reset thermostat
- 7 - Manual reset pressure switch
- 8 - Connection for expansion tank
- 9 - Expansion tank
- 10 - Generator temperature sensor
- 11 - External generator unit
- 12 - Boiler connection 3-way valve
- 13 - Hydraulic disjuncter
- 14 - Gas on/off valve
- 15 - External sensor
- 16 - Radiator system
- 17 - Water hammer reducing loop
- 18 - Manometer

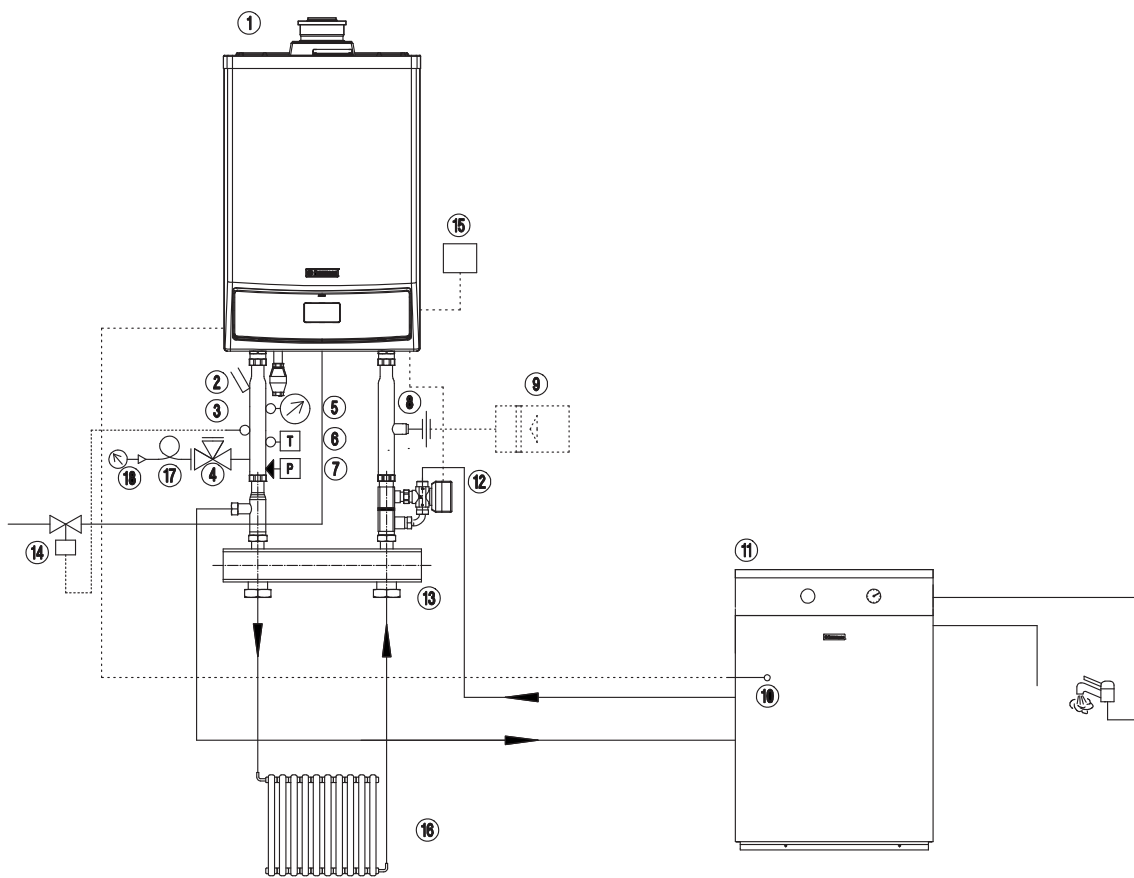

Fig. 5