

# IMMERGAS

## KIT PANNELLI SOLARI UNITA' BOLLITORE 200L

COD. 3.015150

### Installazione tubi di collegamento.

Smontare la mantellatura del bollitore (vedi libretto istruzioni dell'unità bollitore). Eliminare la parte pretranciata per permettere il passaggio dei tubi ottenendo uno spacco come rappresentato nel punto (A). Se già collegato alla caldaia, togliere tensione a quest'ultima e svuotare l'impianto di caldaia agendo sull'apposito raccordo di scarico (vedi libretto istruzioni caldaia), prima di effettuare quest'operazione accertarsi che il rubinetto di riempimento impianto della caldaia sia chiuso.

Eliminare il tubo di collegamento serpentino superiore ed inferiore presente sul bollitore.

Collegare ora i tubi presenti nel kit seguendo la sequenza di seguito riportata e ricordarsi di interporre le guarnizioni presenti all'interno del kit tra le varie giunzioni dei tubi.

Scollegare il tubo 1 dal tubo (4), girare verso sinistra il tubo (1) e collegarlo al tubo (2) presente nel kit per il ritorno da pannelli solari.

Collegare il tubo (3) al raccordo superiore libero e al tubo (4) precedentemente collegato al tubo (1).

Collegare il tubo (5) presente nel kit al raccordo inferiore libero del serpentino, quindi collegargli il tubo (6) presente nel kit. A questo punto si avranno tutti i tubi montati ed è possibile assemblare i due raccordi da 3/4" in dotazione nel kit.

Posizionare la sonda di regolazione pannelli solari (non a corredo del kit), nella sua apposita sede (7) presente sul boiler.

Fare uscire il collegamento della sonda pannelli solari dal passacavo utilizzato dal cavo di alimentazione.

Rimontare la mantellatura del bollitore.

Riaprire il rubinetto di riempimento impianto e controllare il ripristino della corretta pressione.

Chiudere il rubinetto dopo l'operazione.

Ridare tensione alla caldaia.

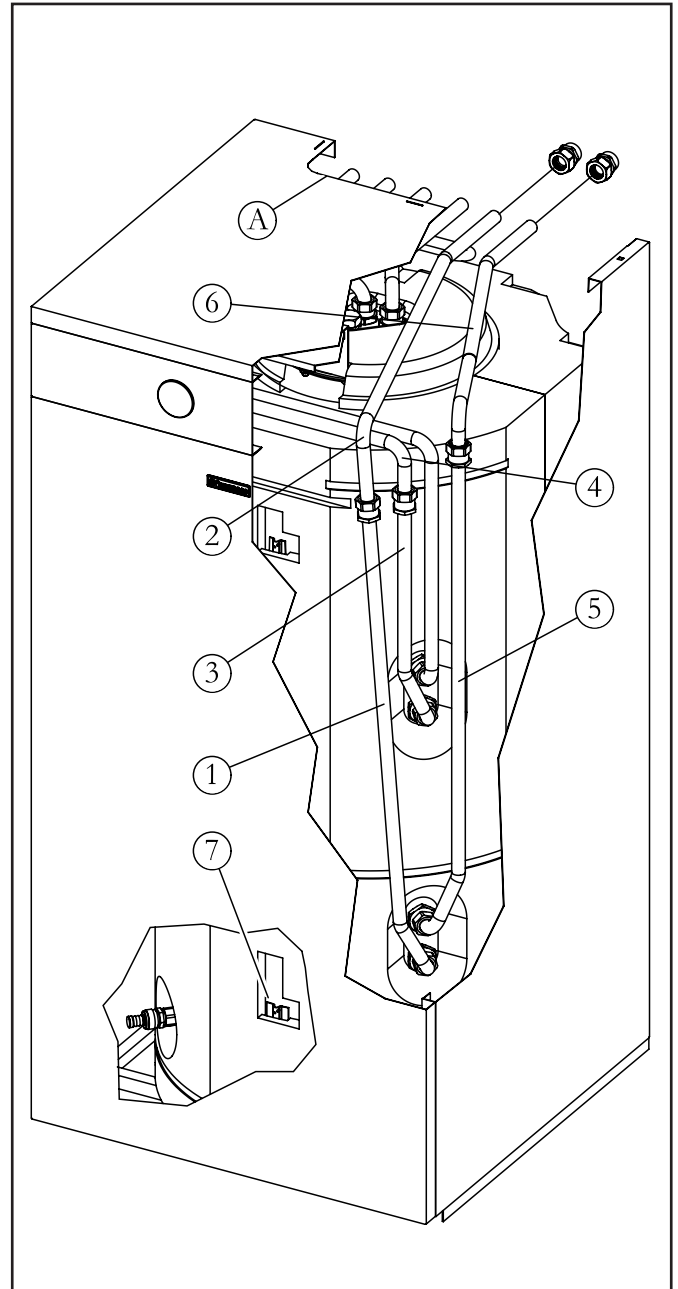

**Esempio e schema di installazione Kit Pannelli Solari.**

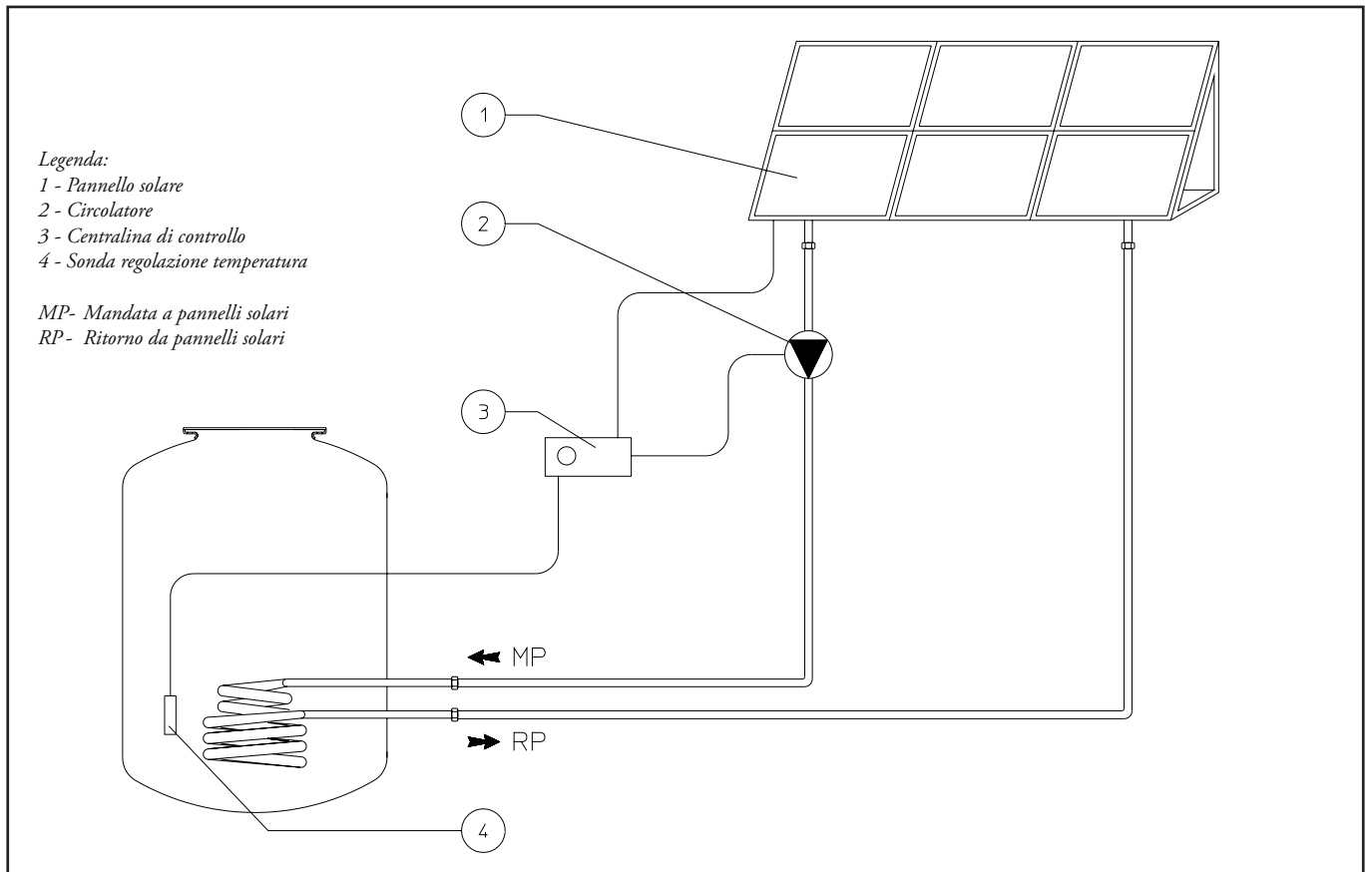

Per il dimensionamento del circolatore occorre considerare il seguente grafico della perdita di carico del circuito pannelli solari.

