

IT

## KIT VALVOLA TRE VIE PER ABBINAMENTO UNITÀ BOLLITORE VICTRIX PRO ErP E VICTRIX PRO V2 COD. 3.023950

IL PRESENTE FOGLIO È DA LASCIARE ALL'UTENTE  
ABBINATO AL LIBRETTO ISTRUZIONI DELLA CALDAIA

### Avvertenze generali.

Tutti i prodotti sono protetti con idoneo imballaggio da trasporto. Il materiale deve essere immagazzinato in ambienti asciutti ed al riparo dalle intemperie.

Il presente foglio istruzioni contiene informazioni tecniche relative all'installazione del kit. Per quanto concerne le altre tematiche correlate all'installazione del kit stesso (a titolo esemplificativo: sicurezza sui luoghi di lavoro, salvaguardia dell'ambiente, prevenzioni degli infortuni), è necessario rispettare i dettami della normativa vigente ed i principi della buona tecnica.

L'installazione o il montaggio improprio dell'apparecchio e/o dei componenti, accessori, kit e dispositivi potrebbe dare luogo a problematiche non prevedibili a priori nei confronti di persone, animali, cose. Leggere attentamente le istruzioni a corredo del prodotto per una corretta installazione dello stesso.

L'installazione e la manutenzione devono essere effettuate in ottemperanza alle normative vigenti, secondo le istruzioni del costruttore e da parte di personale abilitato nonché professionalmente qualificato, intendendo per tale quello avente specifica competenza tecnica nel settore degli impianti, come previsto dalla Legge.

IE

## 3-WAY VALVE KIT TO COUPLE THE BOILER UNIT VICTRIX PRO ErP AND VICTRIX PRO V2 COD. 3.023950

THIS SHEET MUST BE LEFT WITH THE USER ALONG WITH  
THE BOILER INSTRUCTION BOOKLET

### General warnings.

All products are protected with suitable transport packaging. The material must be stored in dry environments and protected against weathering.

This instruction manual provides technical information for installing the kit. As for the other issues related to kit installation (e.g. safety in the work site, environment protection, injury prevention), it is necessary to comply with the provisions specified in the regulations in force and principles of good practice.

Improper installation or assembly of the appliance and/or components, accessories, kit and devices can cause unexpected problems to people, animals and objects. Read the instructions provided with the product carefully to ensure a proper installation.

Installation and maintenance must be performed in compliance with the regulations in force, according to the manufacturer's instructions and by authorised professionally qualified staff, intending staff with specific technical skills in the plant sector, as envisioned by the Law.

VICTRIX PRO 35 - 55 - 80 V2

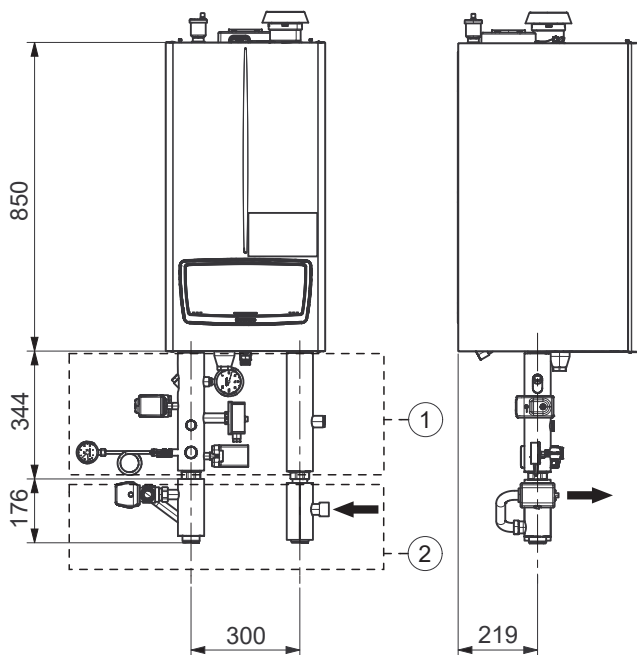

Legenda:

- 1 - Kit sicurezze INAIL per caldaia singola
- 2 - Kit tre vie per abbinamento a Unità bollitore

VICTRIX PRO 100 - 120 - 150 - 180 V2

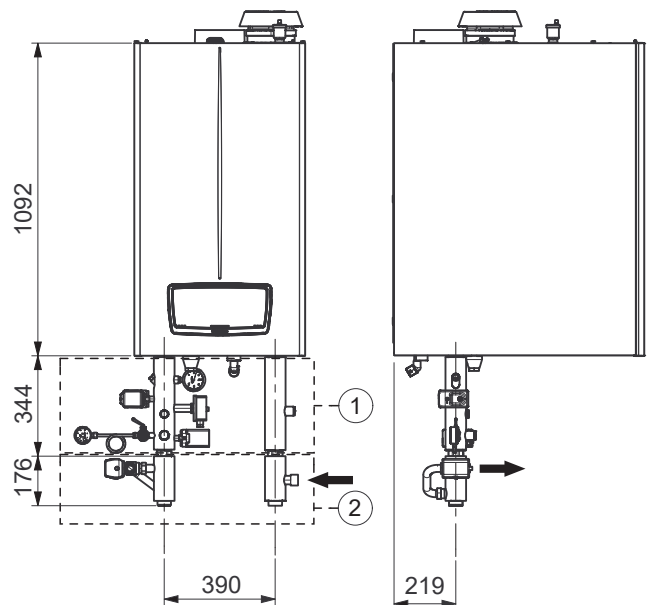

Key:

- 1 - INAIL safety devices kit for individual boiler
- 2 - 3-way kit for coupling to boiler unit

### Montaggio Kit.

Premontare il gruppo tre vie in ottone (4) con il motorino (5), in modo che il lato morsettiera dello stesso sia posizionato verso il lato "B" stampato sul corpo tre vie in ottone (4), accessibile comunque dalla parte anteriore della caldaia.

Montare il tubo (6) alla valvola miscelatrice (lato A) interponendo la relativa guarnizione (7) senza serrare a fondo il dado.

Montare la valvola (4) con tubo (6) al collettore (3) interponendo le relative guarnizioni (7) senza serrare a fondo i dadi.

Al termine serrare a fondo tutti i dadi di collegamento.

Collegare il kit 3 vie per abbinamento unità bollitore come da figura 2 assicurandosi di interporre le guarnizioni (1).

### Kit Assembly.

Assemble the 3-way brass unit (4) with the motor (5) so that the terminal block side is positioned towards side "B" printed on the 3-way brass body (4), however, accessible from the front of the boiler.

Mount the pipe (6) to the mixing valve (side A) by inserting the relative gasket (7) without tightening the nut completely.

Mount the valve (4) with the pipe (6) to the manifold (3) by inserting the relative gaskets (7) without tightening the nuts completely.

At the end, tighten all the nuts completely.

Connect the 3-way kit to couple the boiler unit as shown in figure 2, making sure to insert the gaskets (1).

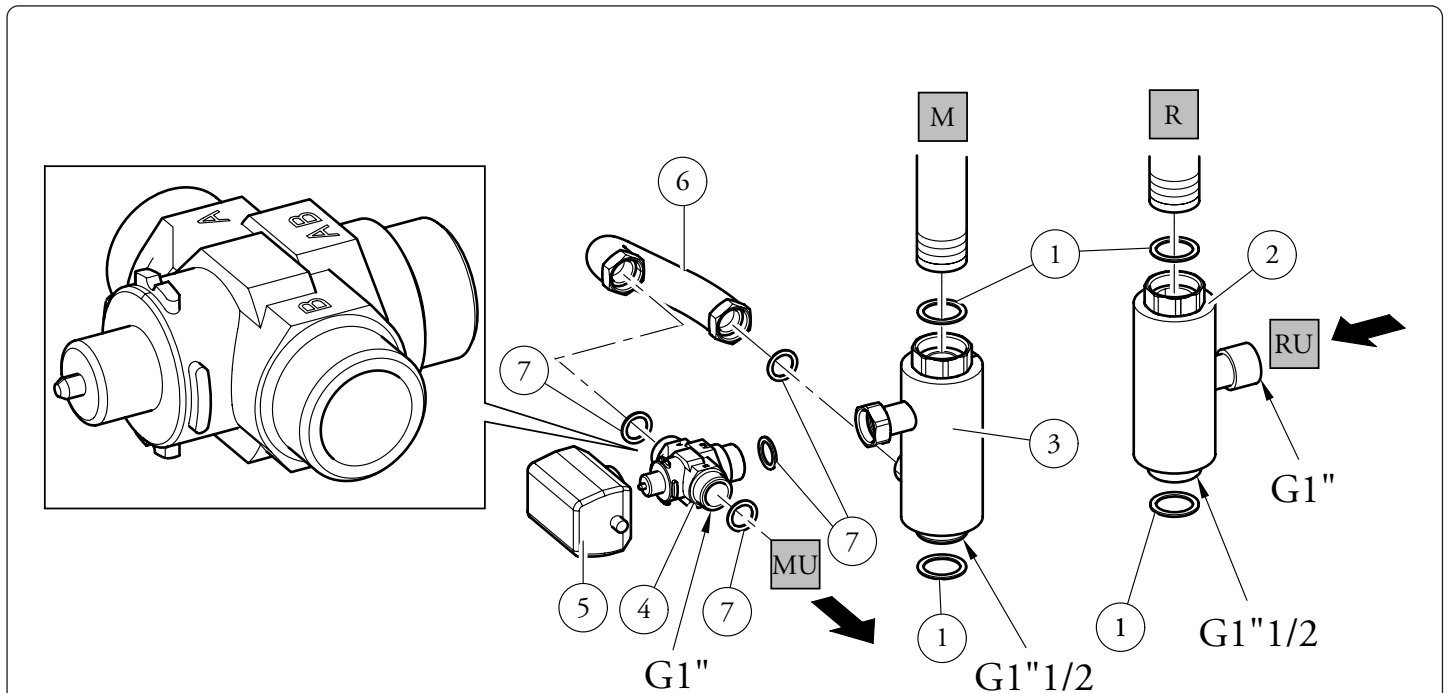

Rif	Descrizione componenti kit	Qtà
1	Guarnizione 44 x 34 x 2	4
2	Tronchetto di ritorno da unità bollitore coibentato	1
3	Tronchetto di mandata all'unità bollitore coibentato	1
4	Valvola 3 vie in ottone	1
5	Motore azionamento valvola	1
6	Tubo di raccordo	1
7	Guarnizione 30 x 22 x 2	4

#### Legenda:

M - Mandata impianto  
R - Ritorno impianto  
MU - Mandata a unità bollitore  
RU - Ritorno da unità bollitore

Ref.	Kit components description	Qty
1	Gasket 44 x 34 x 2	4
2	Return section from the insulated boiler unit	1
3	Flow section to the insulated boiler unit	1
4	3-way brass valve	1
5	Valve driving motor	1
6	Connection tube	1
7	Gasket 30 x 22 x 2	4

#### Key:

M - System flow  
R - System return  
MU - Flow to boiler unit  
RU - Return from boiler unit

Fig. 2

## Allacciamento elettrico.

**N.B.:** nel caso in cui il bollitore abbia una sonda premontata, eliminarla e sostituirla con quella presente nel kit.

Collegare la sonda boiler (B2) presente nel kit sui morsetti R e H della morsettiera.

Collegare i cavi nero, arancio e rosso provenienti dal motore (M30) alla morsettiera di caldaia come indicato nello schema elettrico sottoriportato.

### Victrix Pro Erp

**N.B.:** la sonda sanitario è riconosciuta automaticamente.

### Victrix Pro V2

**N.B.:** seguire la tabella di impostazione parametri per la configurazione della sonda sanitario e della valvola a 3 vie.

**Attenzione:** La caldaia ha un grado di isolamento elettrico IPX5D e può essere installata anche all'esterno mediante gli appositi kit, è opportuno comunque se installati all'esterno coibentare le tubazioni e proteggere dagli agenti atmosferici il kit in base al suo grado di protezione elettrica.

### Victrix Pro Erp

## Electrical connection:

**N.B.:** if the boiler has a pre-assembled probe, remove it and replace it with the one present in the kit.

Connect the boiler probe (B2) present in the kit on terminals R and H of the terminal block.

Connect the black, orange and red wires from the motor (M30) to the terminal block of the boiler as shown in the wiring diagram below.

### Victrix Pro Erp

**N.B.:** the DHW probe is automatically recognised.

### Victrix Pro V2

**N.B.:** follow the parameter setting table for the configuration of the DHW probe and the 3-way valve.

**Attention:** The boiler has an IPX5D electric insulation rating and can also be installed outdoors using the appropriate kits. However, if installed outdoors, the piping should be insulated and the kit protected from the elements.



TABELLA CONFIGURAZIONE PARAMETRI "IMPOSTAZIONI IDRAULICHE" (MENÙ "TECNICO")/ "HYDRAULIC SETTINGS" PARAMETER CONFIGURATION TABLE ("TECHNICIAN" MENU)	
Nome del parametro/menù Name of the parameter/menu	Impostazione/ Setting
Sottomenù "Impostazioni relè"/ "Relay settings" submenu: - K70-A4 - K70-A5	- Valvola a 3 vie acqua calda sanitaria - Valvola a 3 vie riscaldamento  - 3-way valve DHW - 3-way valve CH
-Tipo richiesta acqua calda sanitaria/ - DHW request type	- Sensore/ - Sensor
Sottomenù "Valvola 3 vie": - Selezione valvola 3 vie - Tempo corsa valvola 3 vie - Posizione predefinita/  "3-way valve" submenu: - 3-way valve selection - Travel time - Default position	- Motorizzata - 12 -Riscaldamento  - Motorized - 12 - CH
Nota: questo è un esempio di schema di collegamento e impostazione dei relativi parametri per il KIT Valvola 3-VIE./ Note: this is an example of connectio diagram and settig of the relevant parameters for the 3-WAY Valve KIT.	

ALLACCIAMENTI ELETTRICI (SEGNALI)/ ELECTRICAL CONNECTIONS (SIGNALS)				
Componenti/ Components	Sezione cavo [mm2]/ Cable section [mm2]		Diametro cavo [mm]/ Cable diameter [mm]	Lunghezza massima [m]/ Maximum length [m]
	min.	max.		
B2	0,5	1,5	5 - 7	25 (2x25)

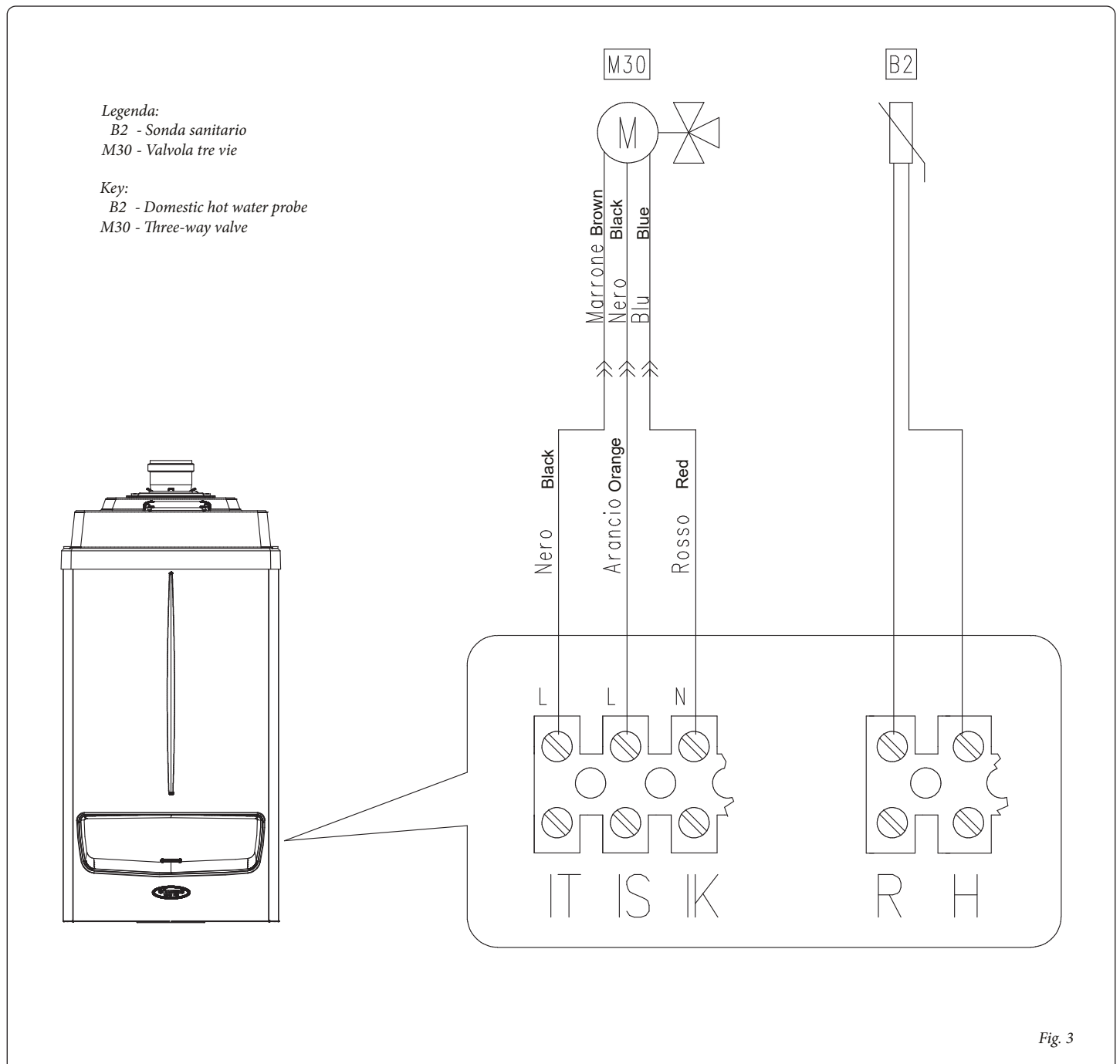
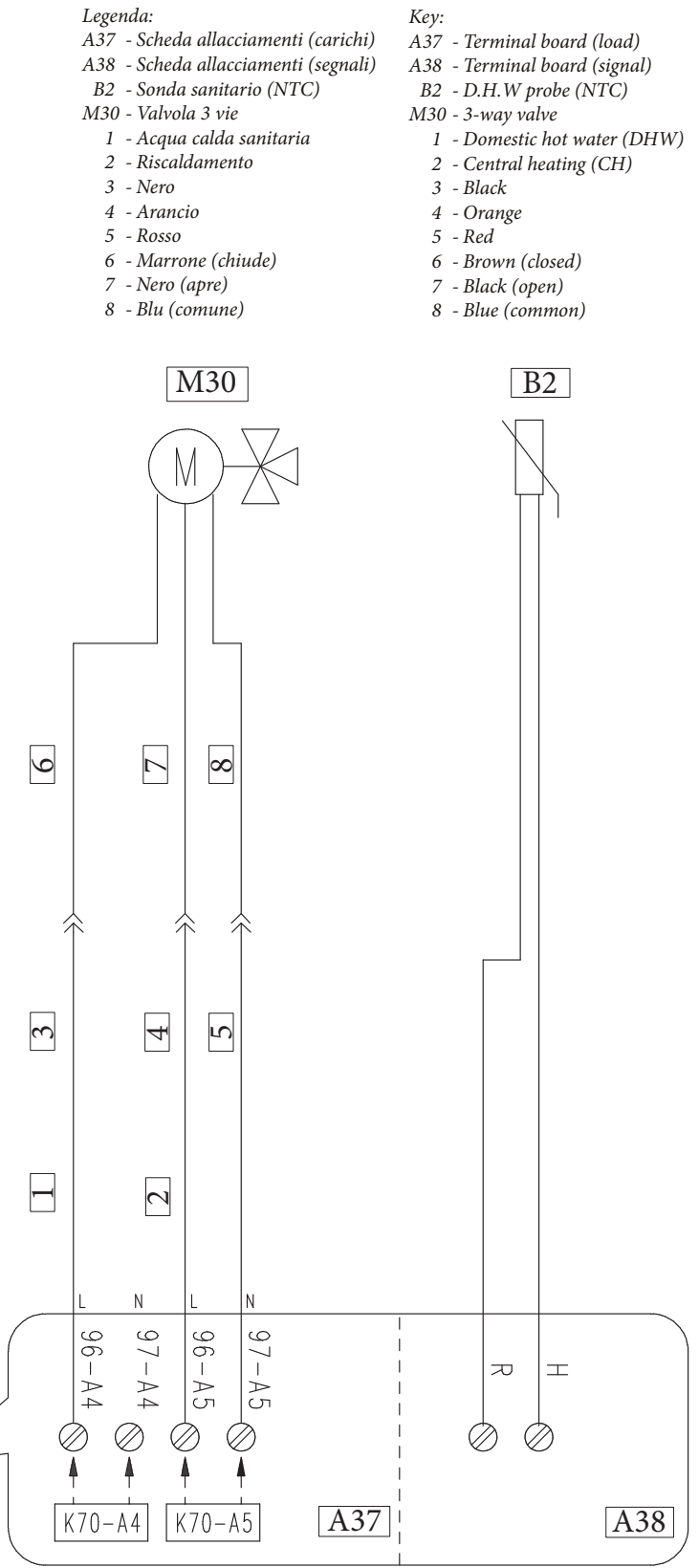
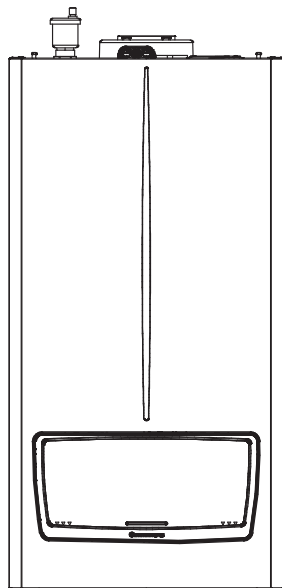

MASSIMI CARICHI SUI RELÈ DELLE SCHEDE A2 E A4 MAXIMUM LOADS ON THE RELAYS OF BOARDS A2 AND A4				
Relè multifunzione/ Multifunction relays	Tensione/ Voltage	Corrente/ Current	Cosφ	Da impostazioni di fabbrica, i relè K70 non eseguono alcuna funzione. Inserire un relè esterno opzionale per pilotare ciascun carico/  By factory settings, the K70 relays do not perform any function. Connect an optional external relay to control each load.
K70-A2/K70-A3 K70-A4/K70-A5 K70-A1	230 Vac	< 0,1 A	≥ 0,6	
K70-A6/K70-A7	Contatto pulito/ Free contact (230 Vac MAX)	< 0,1 A	≥ 0,6	

Fig. 4