

IT

KIT ANTIVIBRANTI IN GOMMA VULCANIZZATA

COD. 3.032854

AVVERTENZE GENERALI.

Tutti i prodotti Immergas sono protetti con idoneo imballaggio da trasporto. Il materiale deve essere immagazzinato in ambienti asciutti ed al riparo dalle intemperie.

Il presente foglio istruzioni contiene informazioni tecniche relative all'installazione del kit Immergas. Per quanto concerne le altre tematiche correlate all'installazione del kit stesso (a titolo esemplificativo: sicurezza sui luoghi di lavoro, salvaguardia dell'ambiente, prevenzioni degli infortuni), è necessario rispettare i dettami della normativa vigente ed i principi della buona tecnica. L'installazione o il montaggio improprio dell'apparecchio e/o dei componenti, accessori, kit e dispositivi Immergas potrebbe dare luogo a problematiche non prevedibili a priori nei confronti di persone, animali, cose. Leggere attentamente le istruzioni a corredo del prodotto per una corretta installazione dello stesso. L'installazione e la manutenzione devono essere effettuate in ottemperanza alle normative vigenti, secondo le istruzioni del costruttore e da parte di personale abilitato nonché professionalmente qualificato, intendendo per tale quello avente specifica competenza tecnica nel settore degli impianti, come previsto dalla Legge.

Attenzione: Il peso massimo consentito per base in gomma è 500 kg.

INSTALLAZIONE.

Per il montaggio del kit antivibranti in gomma vulcanizzata sotto la pompa di calore procedere nel seguente modo:

- Infilare le viti (3) all'interno del profilo in alluminio (2) (Fig.1)
- Posizionare la base in gomma (1) sotto la pompa di calore, regolando la posizione delle viti (3) in modo che si infilino nelle asole presenti sulle staffe della pompa di calore.
- A questo punto è possibile serrare i dadi (5) e rondelle (4) sulle viti (3) in modo che la base in gomma (1) sia ben salda sotto la pompa di calore.
- Procedere a montare le due basi in gomma rimanenti replicando i passaggi precedenti.

NB: L'orientamento delle basi in gomma deve essere come rappresentato in Fig.2

IE

VULCANIZED RUBBER ANTIVIBRATION KIT

COD. 3.032854

GENERAL WARNINGS.

All Immergas products are protected with suitable transport packaging. The material must be stored in a dry place protected from the weather. This instruction manual provides technical information for installing the Immergas kit. As for the other issues related to kit installation (e.g. safety in the workplace, environmental protection, accident prevention), it is necessary to comply with the provisions specified in the regulations in force and with the principles of good practice.

Improper installation or assembly of the Immergas appliance and/or components, accessories, kits and devices can cause unexpected problems for people, animals and objects. Read the instructions provided with the product carefully to ensure proper installation.

Installation and maintenance must be performed in compliance with the regulations in force, according to the manufacturer's instructions and by professionally qualified staff, meaning staff with specific technical skills in the plant sector, as envisioned by the law.

Attention: The maximum weight allowed for rubber base is 500 kg.

INSTALLATION.

Proceed as follows to assemble the vulcanized rubber anti-vibration kit under the heat pump:

- Insert the screws (3) inside the aluminum profile (2) (Fig.1).
- Position the rubber base (1) under the heat pump, adjusting the position of the screws (3) making sure that they fit into the slots on the heat pump brackets.
- At this point it is possible to tighten the nuts (5) and washers (4) on the screws (3) making sure that the rubber base (1) is firmly under the heat pump.
- Proceed to mount the two remaining rubber bases by repeating the previous steps.

NB: The orientation of the rubber bases must be as shown in Fig. 2

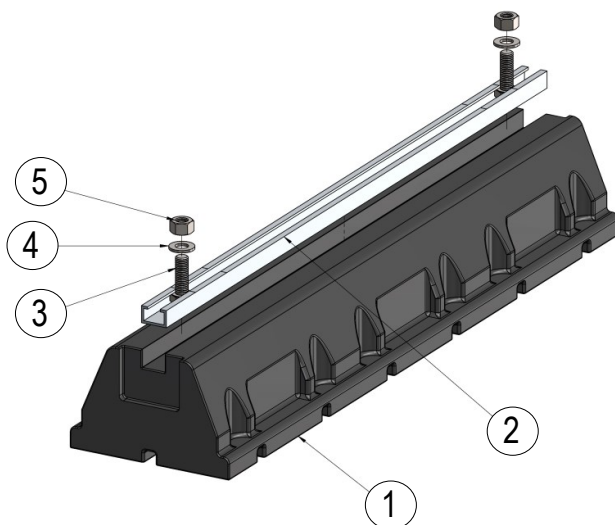

Composizione kit:

Rif	Qtà	Descrizione
1	3	Base in gomma NBR L600xH95xP150 mm
2	3	Profilo in alluminio (Al) 20x15 mm
3	6	Vite esagonale ISO 4018 M10x25
4	6	Rosetta piana M10
5	6	Dado esagonale grado C ISO 4034

Kit composition:

Ref	Qty	Description
1	3	NBR rubber base L600xH95xD150 mm
2	3	Aluminium profile (Al) 20x15 mm
3	6	Hexagonal screw ISO 4018 M10x25
4	6	Flat washer M10
5	6	Hexagonal nut grade C ISO 4034

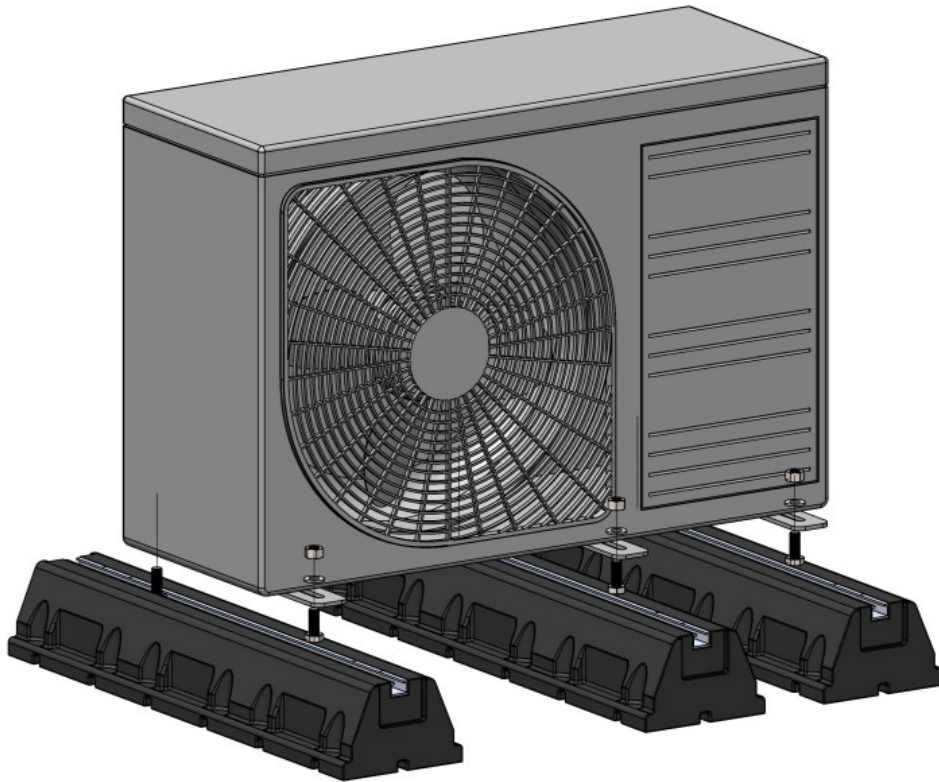

Fig. 2

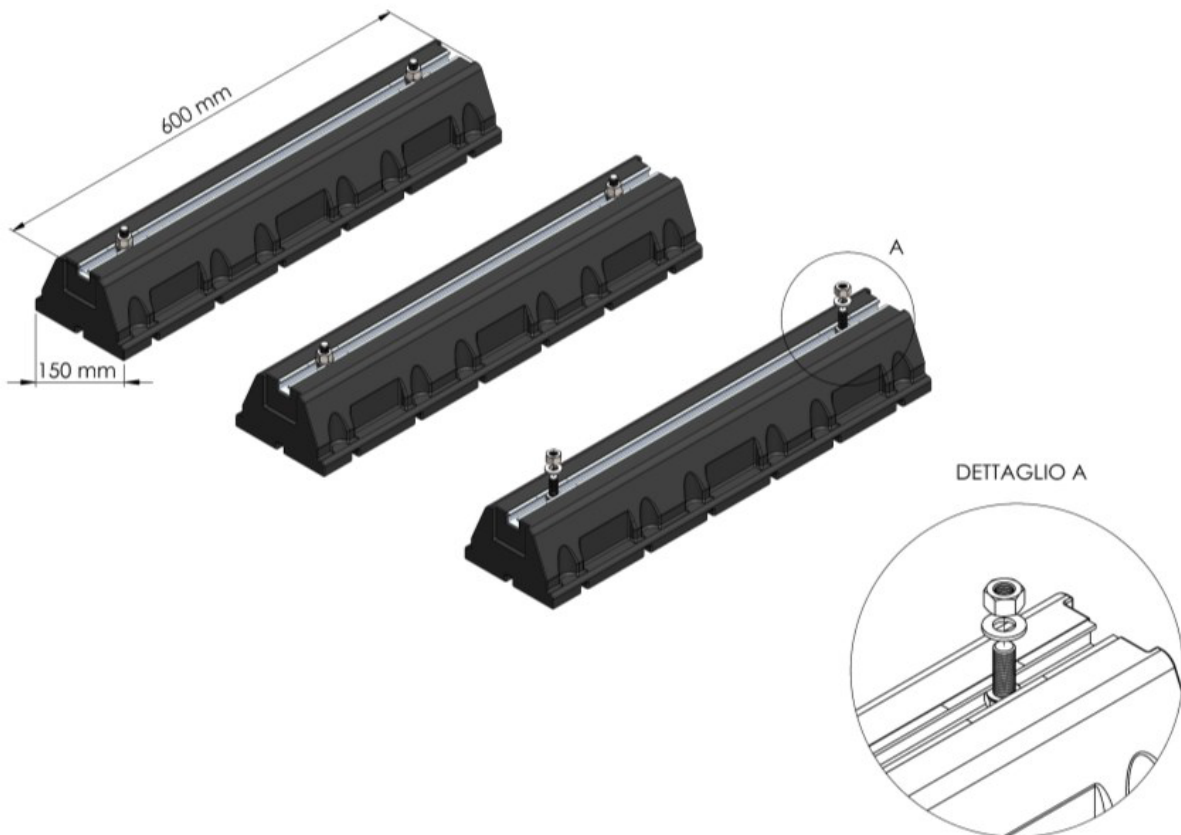

Fig. 3