

## KIT RUBINETTO INTERCETTAZIONE CON FILTRO COD. 3.015854

### AVVERTENZE GENERALI.

Tutti i prodotti sono protetti con idoneo imballaggio da trasporto. Il materiale deve essere immagazzinato in ambienti asciutti ed al riparo dalle intemperie. Il presente foglio istruzioni contiene informazioni tecniche relative all'installazione del kit. Per quanto concerne le altre tematiche correlate all'installazione del kit stesso (a titolo esemplificativo: sicurezza sui luoghi di lavoro, salvaguardia dell'ambiente, prevenzioni degli infortuni), è necessario rispettare i dettami della normativa vigente ed i principi della buona tecnica. L'installazione o il montaggio improprio dell'apparecchio e/o dei componenti, accessori, kit e dispositivi potrebbe dare luogo a problematiche non prevedibili a priori nei confronti di persone, animali, cose. Leggere attentamente le istruzioni a corredo del prodotto per una corretta installazione dello stesso. L'installazione e la manutenzione devono essere effettuate in ottemperanza alle normative vigenti, secondo le istruzioni del costruttore e da parte di personale abilitato nonché professionalmente qualificato, intendendo per tale quello avente specifica competenza tecnica nel settore degli impianti, come previsto dalla Legge.

### AVVERTENZA

il presente kit è predisposto per essere montato su vari modelli di caldaia Immergas, scegliere quindi il tubo di ritorno impianto (5) in base al proprio modello di caldaia tra quelli presenti all'interno del kit, i tubi sono contraddistinti da un adesivo identificativo con indicato il modello di caldaia. Nella figura seguente è rappresentato una delle possibili soluzioni di montaggio previste.

## SHUT-OFF COCK KIT WITH FILTER CODE 3.015854

### GENERAL WARNINGS.

All products are protected with suitable transport packaging. The material must be stored in dry environments and protected against weathering.

This instruction manual provides technical information for installing the kit. As for the other issues related to kit installation (e.g. safety in the work site, environment protection, injury prevention), it is necessary to comply with the provisions specified in the regulations in force and principles of good practice.

Improper installation or assembly of the appliance and/or components, accessories, kit and devices can cause unexpected problems to people, animals and objects. Read the instructions provided with the product carefully to ensure a proper installation.

Installation and maintenance must be performed in compliance with the regulations in force, according to the manufacturer's instructions and by authorised professionally qualified staff, intending staff with specific technical skills in the plant sector, as envisioned by the Law

### WARNING

This kit is designed to be mounted on several models of Immergas boilers; choose the system return pipe (5) depending on your boiler model among those available in the kit, the pipes are marked with a sticker indicating the boiler model. The following figure shows one of the possible assembling solutions..

Composizione kit		
Rif.	Descrizione	Qtà
1 ÷ 3	Rubinetto a sfera G 3/4" con filtro	1
4	Guarnizione 24 X 16 X 2	2
5	Tubo ritorno impianto (uno per ogni modello disponibile)	1
6	Rubinetto a sfera G 3/4"	1

Kit composition		
Ref.	Description	Qty
1 ÷ 3	3/4" ball valve with filter	1
4	Gasket 24 X 16 X 2	2
5	System return pipe (one for each available model)	1
6	3/4" ball valve	1

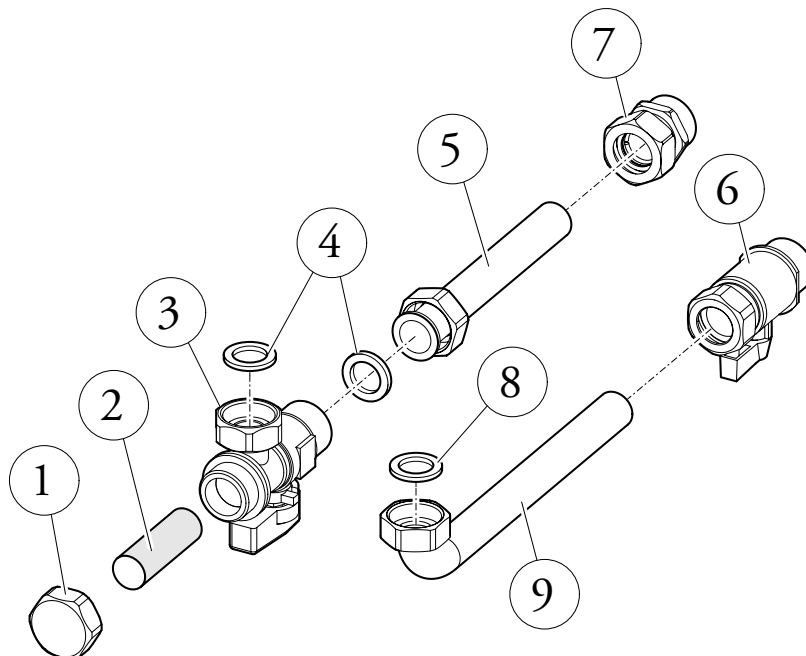

Fig. 1

## INSTALLAZIONE

- Togliere tensione all'apparecchio disalimentando l'interruttore a monte della caldaia.
  - Smontare la mantellatura, la griglia inferiore di protezione e procedere allo svuotamento del circuito di riscaldamento (vedi libretto istruzioni caldaia) avendo cura di verificare che il rubinetto di riempimento sia chiuso.
  - Smontare il raccordo a muro del tubo di mandata impianto e al suo posto montare il rubinetto (6). Nel caso sia necessario accorciare il tubo di mandata presente in caldaia (9) secondo le proprie esigenze.
  - Smontare il raccordo (7) e il tubo di ritorno impianto tenendo da parte il raccordo (7).
  - Montare sulla caldaia il rubinetto con filtro (3) interponendo la relativa guarnizione piana (4).
  - Montare il tubo di ritorno impianto (5) in dotazione con il kit interponendo la guarnizione piana (4) tra il tubo e il rubinetto, serrare quindi con il relativo dado. Nel caso sia necessario accorciare il tubo di ritorno impianto (5) secondo le proprie esigenze.
  - Collegare il tubo di ritorno impianto (5) al circuito di riscaldamento mediante il relativo raccordo (7) precedentemente smontato.
  - **N.B.:** Sagomare la griglia inferiore con un tronchesino per poter accedere al rubinetto di intercettazione.
- Attenzione:** effettuare questa operazione solo dove strettamente necessario.
- Rimontare la mantellatura e la griglia di protezione della caldaia, ripristinare la corretta pressione del circuito di riscaldamento e ridare tensione per riportare la caldaia alle normali condizioni di funzionamento.

## ISPEZIONE E PULIZIA DEL FILTRO.

Per effettuare la pulizia del filtro (2) smontare il tappo (1) presente sul rubinetto (3) dopo aver chiuso entrambi i rubinetti (3 e 6) e aver svuotato il contenuto d'acqua presente in caldaia (vedi libretto istruzioni di caldaia).

## INSTALLATION

- Remove voltage from the appliance by disconnecting the switch upstream from the boiler.
  - Remove the casing, the lower protection grid and proceed with emptying the heating circuit (see boiler instruction booklet) making sure that the filling cock is closed.
  - Disassemble the wall fitting of the system flow pipe and in its place install the cock (6). If necessary, shorten the flow pipe present in the boiler (9) according to your needs.
  - Disassemble the fitting (7) and the system return pipe keeping aside the fitting (7).
  - Install the cock with filter (3) on the boiler interposing its flat gasket (4).
  - Install the system return pipe (5) supplied with the kit interposing the flat gasket (4) between the pipe and the cock, then tighten its nut. If necessary, shorten the system return pipe (5) according to your needs.
  - Connect the system return pipe (5) to the heating circuit with its fitting (7) previously removed.
  - **PLEASE NOTE:** Shape the lower grid with a bolt cutter to access the shut-off cock.
- Attention:** perform this operation with the utmost care and only when it is necessary.
- Remount the boiler casing and protection grid, restore the proper pressure of the heating circuit and re-apply voltage to the boiler to bring it back to its normal working conditions.

## CLEANING AND INSPECTION OF FILTER.

To clean the filter (2), remove the cap (1) on the cock (3) after having closed both cocks (3 and 6) and having emptied the water contained in the boiler (see boiler instruction booklet).

Composizione kit		
Rif.	Descrizione	Qtà
1 ÷ 3	Rubinetto a sfera G 3/4" con filtro	1
4	Guarnizione 24 X 16 X 2	2
5	Tubo ritorno impianto (uno per ogni modello disponibile)	1
6	Rubinetto a sfera G 3/4"	1

Kit composition		
Ref.	Description	Qty
1 ÷ 3	3/4" ball valve with filter	1
4	Gasket 24 X 16 X 2	2
5	System return pipe (one for each available model)	1
6	3/4" ball valve	1

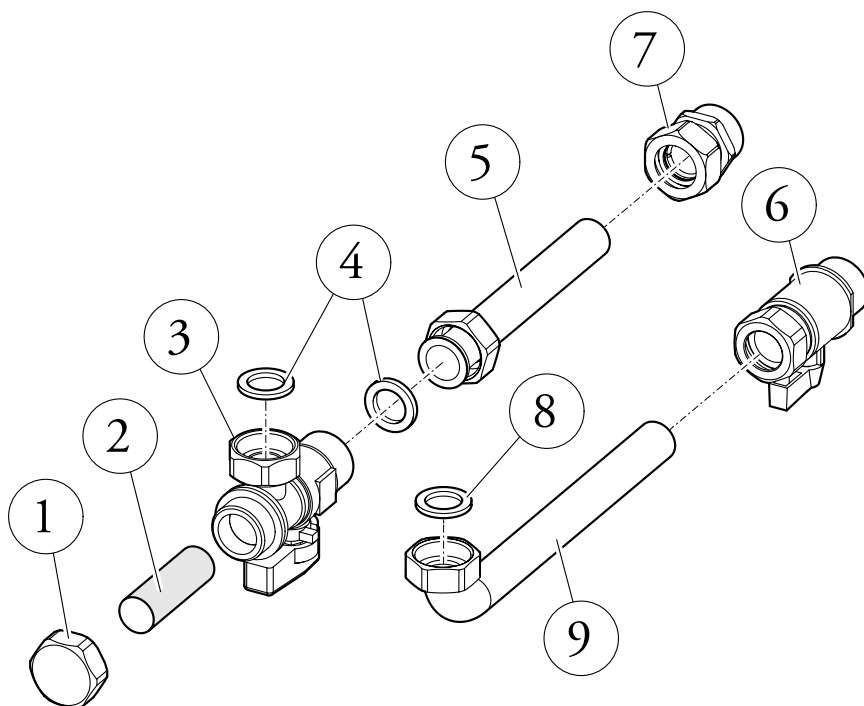

Fig. 1