



## CONDIZIONI INERENTI LA GARANZIA CONVENZIONALE IMMERGAS

La Garanzia Convenzionale Immergas rispetta tutti i termini della Garanzia Legale e si riferisce alla “conformità al contratto” in merito agli **Inoxstor** Immergas. La Garanzia Convenzionale Immergas sarà ritenuta valida solo in presenza dell'adempimento di tutte le obbligazioni ed il rispetto di tutti i requisiti necessari ai fini della Garanzia Legale fornita, quest'ultima, da parte del venditore. La Garanzia Convenzionale Immergas, anche dopo la eventuale compilazione del modulo cartaceo da parte di un Centro Assistenza Tecnica Autorizzato Immergas, potrà essere annullata o considerata decaduta qualora non siano stati rispettati (ad insindacabile giudizio di Immergas S.p.A.) i requisiti e/o le condizioni di validità previste dalla Garanzia Legale.

### 1) OGGETTO DELLA GARANZIA CONVENZIONALE

La presente Garanzia Convenzionale Immergas viene offerta da Immergas S.p.A., con sede a Brescello (RE) Via Cisa Ligure 95, sugli **Inoxstor** Immergas come specificato nel seguente paragrafo “Campo di applicazione”.

La citata garanzia viene offerta tramite i Centri Assistenza Tecnica Autorizzati Immergas nel territorio della Repubblica Italiana, Repubblica di San Marino e Città del Vaticano.

La Garanzia Convenzionale Immergas non ha validità sui prodotti acquistati attraverso canali commerciali non convenzionali, quali ad esempio Internet.

### 2) CAMPO DI APPLICAZIONE

Immergas offre la presente garanzia convenzionale su tutti i componenti facenti parte degli **Inoxstor** Immergas per la **durata di 5 anni**. La garanzia convenzionale Immergas si riferisce a tutti i componenti e prevede la sostituzione o la riparazione gratuita di ogni parte che presentasse difetti di fabbricazione o conformità al contratto. La Garanzia Convenzionale Immergas resterà in vigore fino a quando siano state rispettate tutte le condizioni previste dalla garanzia stessa

### 3) DECORRENZA

Qualora gli **Inoxstor** Immergas siano stati acquistati singolarmente e non inseriti o facenti parte di un Sistema Solare Immergas la **garanzia convenzionale Immergas** decorre dalla data di acquisto degli **Inoxstor**, che il Cliente riporterà in un' apposita sezione denominata “**data documento di acquisto**” del “Modulo di garanzia”, documento inserito all'interno della busta porta documenti fornita a corredo del prodotto.

### 4) ATTIVAZIONE

L'utente che intende avvalersi della garanzia convenzionale Immergas deve, per prima cosa, essere in possesso della necessaria documentazione a corredo del suo impianto (dichiarazione di conformità od altro documento equivalente, progetto - ove richiesto - ecc). Successivamente il Cliente dovrà compilare correttamente il modulo di garanzia, completandolo in ogni sua parte e inserendo i dati relativi al documento fiscale di acquisto. La “copia Immergas” del documento deve essere inoltrata ad Immergas entro e non oltre una settimana dall'acquisto del prodotto, utilizzando la busta preaffrancata inserita nella busta portadocumenti a corredo del prodotto. La spedizione del documento deve essere effettuata da parte dell'Utente solo se gli **Inoxstor** siano stati acquistati singolarmente e non inseriti in un Sistema Solare Immergas.

### 5) MODALITÀ DI PRESTAZIONE

L'esibizione al Centro Assistenza Tecnica Autorizzato **Immergas** della “**copia Cliente**” del modulo di garanzia debitamente compilata consente all'Utente di usufruire delle prestazioni gratuite previste dalla garanzia convenzionale. Il Centro Assistenza Tecnica Autorizzato Immergas interviene dopo un congruo tempo dalla chiamata dell'Utente, in funzione anche del livello oggettivo di criticità e dell'antiorità della chiamata; la denuncia del vizio deve avvenire entro e non oltre **10 giorni** dalla scoperta. Trascorsi i termini di garanzia, l'assistenza tecnica viene eseguita addebitando al Cliente il costo dei ricambi, della manodopera ed il diritto fisso di chiamata. Il materiale sostituito in garanzia è di esclusiva proprietà della Immergas S.p.A. e deve essere reso senza ulteriori danni (pena la decadenza della garanzia), munito degli appositi tagliandi debitamente compilati ad opera del Centro Assistenza Tecnica Autorizzato Immergas.

### 6) ESCLUSIONI

La **manutenzione ordinaria periodica non rientra nei termini di gratuità della Garanzia Convenzionale Immergas**.

La Garanzia Convenzionale non comprende danni e difetti degli **Inoxstor** Immergas derivanti da:

- trasporto di terzi non rientranti nella responsabilità del produttore o della sua rete commerciale;
- mancato rispetto delle istruzioni o delle avvertenze riportate sul presente libretto istruzioni ed avvertenze;
- negligente conservazione del prodotto;
- mancata manutenzione, manomissione o interventi effettuati da personale non facente parte della rete dei Centri Assistenza Tecnica Autorizzati Immergas;
- mancato o inidoneo collegamento della messa a terra del serbatoio;
- allacciamenti ad impianti elettrici, idrici, gas o camini non conformi alle norme vigenti, nonché inadeguato fissaggio delle strutture di supporto dei componenti;
- utilizzo di componenti, fluidi termovettori non idonei alla tipologia degli **Inoxstor** installati o non originali Immergas, nonché assenza di fluidi termovettori o di acqua di alimentazione, mancato rispetto dei valori di pressione idraulica (statica e dinamica) indicata sulla documentazione tecnica fornita a corredo;
- agenti atmosferici diversi da quelli previsti nel presente libretto di istruzioni ed avvertenze, nonché calamità atmosferiche o telluriche, incendi, furti, atti vandalici;
- installazione in ambiente (esterno o interno) non idoneo;
- permanenza in cantiere, in ambiente non riparato o senza svuotamento dell'impianto, nonché prematura installazione;
- formazione di calcare o altre incrostazioni causate da impurezza delle acque di alimentazione, nonché mancata pulizia dell'impianto;
- corrosione degli impianti;
- mancata verifica periodica dell'usura dell'anodo sacrificale;
- forzata o prolungata sospensione del funzionamento degli **Inoxstor** Immergas;
- mancato o inidoneo collegamento delle valvole di sicurezza allo scarico.

### 7) ULTERIORI CONDIZIONI

Eventuali componenti che, anche difettosi, risultassero manomessi non rientreranno nei termini della Garanzia Convenzionale Immergas gratuita. L'eventuale necessità di utilizzo, per la sostituzione di componenti in garanzia, di strutture temporanee di supporto o sostegno (ad es. ponteggi), sistemi o automezzi per il sollevamento o la movimentazione (ad es. gru) non rientra nei termini di gratuità della presente Garanzia Convenzionale Immergas. La presente Garanzia Convenzionale Immergas presuppone che l'utente faccia eseguire la manutenzione periodica annuale e gli interventi di manutenzione straordinaria dei propri **Inoxstor** da un **Centro Assistenza Tecnica Autorizzato Immergas**; la periodicità della manutenzione ordinaria è indicata nella sezione “Utente” del presente libretto d'istruzione ed avvertenze.



## **Gentile Cliente,**

*Ci complimentiamo con Lei per aver scelto un prodotto Immergas di alta qualità in grado di assicurarLe per lungo tempo benessere e sicurezza. Quale Cliente Immergas Lei potrà sempre fare affidamento su un qualificato Servizio di Assistenza Autorizzato, preparato ed aggiornato per garantire costante efficienza alla Sua unità bollitore.*

*Legga con attenzione le pagine che seguono: potrà trarne utili suggerimenti sul corretto utilizzo dell'apparecchio, il cui rispetto confermerà la Sua soddisfazione per il prodotto Immergas.*

*Si rivolga per eventuali necessità di intervento e manutenzione ordinaria ai Centri Autorizzati Immergas: essi dispongono di componenti originali e vantano una specifica preparazione curata direttamente dal costruttore.*

### **Avvertenze generali**

*Tutti i prodotti Immergas sono protetti con idoneo imballaggio da trasporto.*

*Il materiale deve essere immagazzinato in ambienti asciutti ed al riparo dalle intemperie.*

*Il libretto istruzioni costituisce parte integrante ed essenziale del prodotto e dovrà essere consegnato al nuovo utilizzatore anche in caso di passaggio di proprietà o di subentro.*

*Esso dovrà essere conservato con cura e consultato attentamente, in quanto tutte le avvertenze forniscono indicazioni importanti per la sicurezza nelle fasi di installazione, d'uso e manutenzione.*

*Il presente libretto istruzioni contiene informazioni tecniche relative all'installazione delle unità bollitore Immergas. Per quanto concerne le altre tematiche correlate all'installazione delle unità bollitore stesse (a titolo esemplificativo: sicurezza sui luoghi di lavoro, salvaguardia dell'ambiente, prevenzioni degli infortuni), è necessario rispettare i dettami della normativa vigente ed i principi della buona tecnica.*

*Ai sensi della legislazione vigente gli impianti devono essere progettati da professionisti abilitati, nei limiti dimensionali stabiliti dalla Legge. L'installazione e la manutenzione devono essere effettuate in ottemperanza alle norme vigenti, secondo le istruzioni del costruttore e da parte di una impresa abilitata, intendendo per tale quella avente specifica competenza tecnica nel settore degli impianti, come previsto dalla Legge.*

*L'installazione o il montaggio improprio dell'apparecchio e/o dei componenti, accessori, kit e dispositivi Immergas potrebbe dare luogo a problematiche non prevedibili a priori nei confronti di persone, animali, cose. Leggere attentamente le istruzioni a corredo del prodotto per una corretta installazione dello stesso.*

*La manutenzione deve essere effettuata da una impresa abilitata, il Servizio Assistenza Tecnica Autorizzato Immergas rappresenta in tal senso una garanzia di qualificazione e di professionalità.*

*L'apparecchio dovrà essere destinato solo all'uso per il quale è stato espressamente previsto. Ogni altro uso è da considerarsi improprio e quindi potenzialmente pericoloso.*

*In caso di errori nell'installazione, nell'esercizio o nella manutenzione, dovuti all'inosservanza della legislazione tecnica vigente, della normativa o delle istruzioni contenute nel presente libretto (o comunque fornite dal costruttore), viene esclusa qualsiasi responsabilità contrattuale ed extracontrattuale del costruttore per eventuali danni e decade la garanzia relativa all'apparecchio.*

*Per avere ulteriori informazioni sulle disposizioni normative relative all'installazione delle unità bollitore Immergas, consulti il sito Immergas al seguente indirizzo: [www.immergas.com](http://www.immergas.com).*

Il fabbricante declina ogni responsabilità dovuta ad errori di stampa o di trascrizione, riservandosi il diritto di apportare ai propri prospetti tecnici e commerciali qualsiasi modifica senza preavviso.



# INDICE

|          |  |           |
|----------|--|-----------|
| <b>1</b> | <b>Installazione unità bollitore</b>                       | <b>5</b>  |
| 1.1      | Avvertenze di installazione                                | 5         |
| 1.2      | Dimensioni principali                                      | 6         |
| 1.3      | Targa dati   | 7         |
| 1.4      | Allacciamento idraulico                                    | 8         |
| 1.5      | Riempimento dell'impianto                                  | 8         |
| 1.6      | Bollitore acqua calda sanitaria                            | 8         |
| 1.7      | Componenti principali                                      | 9         |
| 1.8      | Kit disponibili a richiesta                                | 10        |
| 1.9      | Schemi funzionali  | 11        |
| <b>2</b> | <b>Istruzioni di uso e manutenzione</b>                    | <b>14</b> |
| 2.1      | Pulizia e manutenzione                                     | 14        |
| 2.2      | Funzionamento  | 14        |
| 2.3      | Svuotamento dell'unità bollitore                           | 14        |
| 2.4      | Pulizia del rivestimento                                   | 14        |
| 2.5      | Disattivazione definitiva                                  | 14        |
| <b>3</b> | <b>Controllo e manutenzione</b>                            | <b>15</b> |
| 3.1      | Controllo e manutenzione annuale dell'unità bollitore      | 15        |
| <b>4</b> | <b>Dati tecnici Unità Bollitore</b>                        | <b>16</b> |
| 4.1      | Perdite di carico  | 17        |
| 4.2      | Scheda di prodotto (in conformità al Regolamento 812/2013) | 19        |



# 1 INSTALLAZIONE UNITÀ BOLLITORE

## 1.1 AVVERTENZE DI INSTALLAZIONE.

Il luogo di installazione dell'apparecchio e dei relativi accessori Immergas deve possedere idonee caratteristiche (tecniche e strutturali) tali da consentire (sempre in condizioni di sicurezza, efficacia ed agevolezza):

- l'installazione (secondo i dettami della legislazione tecnica e della normativa tecnica);
- le operazioni di manutenzione (comprendenti di quelle programmate, periodiche, ordinarie, straordinarie);
- la rimozione (fino all'esterno in luogo preposto al carico ed al trasporto degli apparecchi e dei componenti) nonché l'eventuale sostituzione degli stessi con apparecchi e/o componenti equipollenti.

Solo una impresa professionalmente abilitata è autorizzata ad installare apparecchi Immergas.

L'installazione deve essere fatta secondo le prescrizioni delle norme UNI e CEI, della legislazione vigente e nell'osservanza della normativa tecnica locale, secondo le indicazioni della buona tecnica. Prima di installare l'unità bollitore è opportuno verificare che la stessa sia giunta integra; se ciò non fosse certo, occorre rivolgersi immediatamente al fornitore. Gli elementi dell'imballaggio (graffe, chiodi, sacchetti di plastica, polistirolo espanso, ecc.) non devono essere lasciati alla portata dei bambini in quanto fonti di pericolo.

Nel caso in cui l'unità bollitore venga racchiusa dentro o fra mobili deve esserci lo spazio sufficiente per le normali manutenzioni, si consiglia quindi di lasciare un'intercapedine sufficiente fra il mantello del bollitore e le pareti del mobile.

Nella parte superiore va lasciato uno spazio di almeno 650 mm e di 450 mm nella parte di ispezione e collegamento anodo sacrificale.

In caso di anomalia, guasto od imperfetto funzionamento, l'unità bollitore deve essere disattivata ed occorre chiamare una impresa abilitata (ad esempio il centro Assistenza Tecnico Immergas, che dispone di preparazione tecnica specifica e dei ricambi originali). Astenersi quindi da qualsiasi intervento o tentativo di riparazione. Nel periodo di validità della garanzia convenzionale Immergas occorre attenersi alle condizioni specificate nel contratto di garanzia stesso.

Il mancato rispetto di quanto sopra determina responsabilità personali e l'inefficacia della garanzia.

- **Norme di installazione:** verificare preventivamente le caratteristiche del luogo di installazione per quanto riguarda ingombri e peso complessivo dell'accumulo termico predisponendo nel caso un piano di appoggio sotto al bollitore per ottimizzare la distribuzione del peso. Questi bollitori sono stati progettati unicamente per installazioni a pavimento; devono essere utilizzati per l'accumulo di acqua calda sanitaria per usi domestici e similari. Non sono stati assolutamente progettati per installazioni a parete. Assicurarsi che il volume e la pressione di precarica del serbatoio di espansione del circuito secondario siano idonei all'impianto;

**N.B.:** è obbligatorio prevedere l'impiego di una valvola di sicurezza e di un vaso espansione adeguatamente dimensionati da predisporre su entrambi i circuiti idraulici.

**Attenzione:** questo unità bollitore serve a produrre ed accumulare acqua calda, deve quindi essere allacciato ad un impianto di riscaldamento, ad una rete di distribuzione di acqua calda sanitaria ed all'impianto idrico, compatibilmente alle sue prestazioni ed alla sua potenza. I materiali utilizzati per l'installazione e il collegamento devono essere pienamente compatibili alle caratteristiche minime richieste per l'utilizzo solare.

Deve inoltre essere installato in un ambiente nel quale la temperatura non possa scendere al di sotto di 0°C. Non deve essere esposto agli agenti atmosferici.



## 1.2 DIMENSIONI PRINCIPALI.

INSTALLATORE

UTENTE

MANUTENTORE

DATI TECNICI

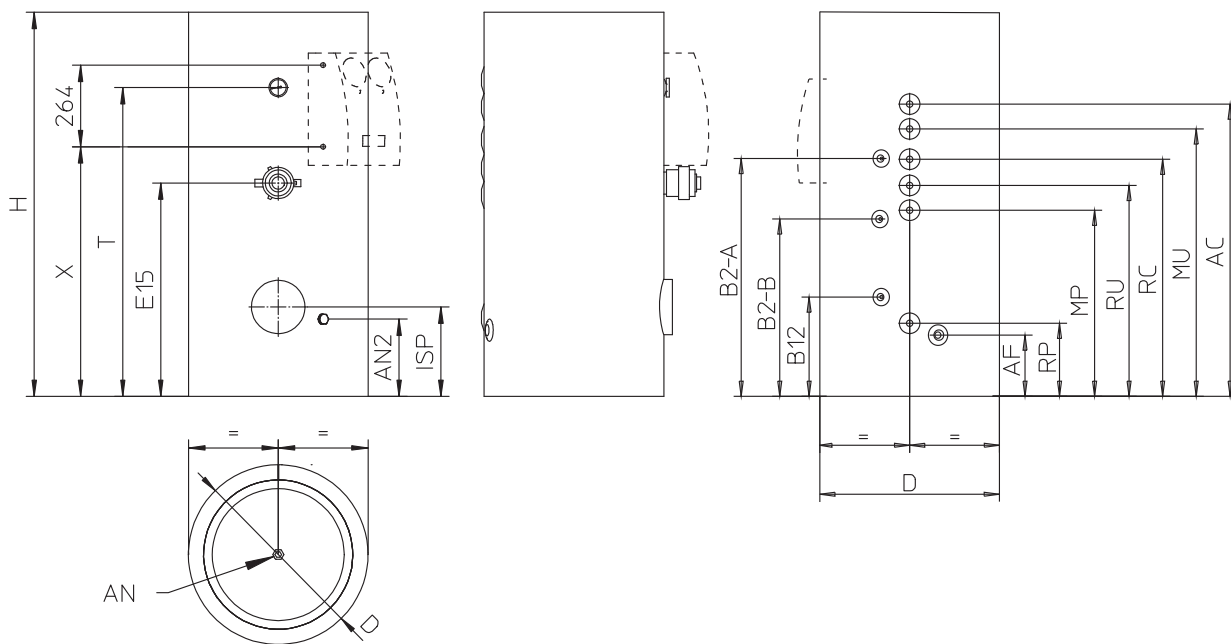

Legenda:

D - Diametro bollitore

H - Altezza bollitore

AN - Alloggiamento anodo sacrificiale

ISP - Flangia ispezione

AF - Entrata acqua fredda sanitaria

RP - Ritorno da pannelli solari

MP - Mandata a pannelli solari

RU - Ritorno da boiler

RC - Ricircolo (Optional)

MU - Mandata a boiler

AC - Uscita acqua calda sanitaria

B2-A - Sonda sanitario

B2-B - Sonda pompa di calore

(Solo per 200 V2)

B12 - Sonda boiler solare

E15 - Resistenza integrazione boiler  
(optional)

T - Termometro sanitario

X - Distanza da terra per eventuale  
fissaggio gruppo di circolazione

|      | INOXSTOR 200 V2<br>(mm) | Ø       | INOXSTOR 300 V2<br>(mm) | Ø       | INOXSTOR 500 V2<br>(mm) | Ø       |
|------|-------------------------|---------|-------------------------|---------|-------------------------|---------|
| D    | Ø 620                   | --      | Ø 620                   | --      | Ø 810                   | --      |
| H    | 1325                    | --      | 1715                    | --      | 1735                    | --      |
| AN   |                         | 3/4"    |                         | 3/4"    |                         | 3/4"    |
| AN2  | 259                     | 3/4"    | 273                     | 3/4"    | 289                     | 3/4"    |
| ISP  | 315                     | 100x150 | 315                     | 100x150 | 430                     | 100x150 |
| AF   | 222                     | 3/4"    | 222                     | 3/4"    | 215                     | 1"      |
| RP   | 265                     | 3/4"    | 265                     | 3/4"    | 305                     | 1"      |
| MP   | 675                     | 3/4"    | 815                     | 3/4"    | 860                     | 1"      |
| RU   | 765                     | 3/4"    | 995                     | 3/4"    | 960                     | 1"      |
| RC   | 860                     | 3/4"    | 1130                    | 3/4"    | 1200                    | 3/4"    |
| MU   | 970                     | 3/4"    | 1345                    | 3/4"    | 1310                    | 1"      |
| AC   | 1060                    | 3/4"    | 1450                    | 3/4"    | 1420                    | 1"      |
| B2-A | 862                     | --      | 1237                    | --      | 1100                    | --      |
| B2-B | 640                     | --      | --                      | --      | --                      | --      |
| B12  | 360                     | --      | 430                     | --      | 500                     | --      |
| E15  | 715                     | 1" 1/2  | 925                     | 1" 1/2  | 910                     | 1" 1/2  |
| T    | 1035                    | --      | 1450                    | --      | 1350                    | --      |
| X    | 805                     | --      | 1202                    | --      | 1180                    | --      |

Fig. 1



### 1.3 TARGA DATI.

#### Posizionamento targa dati.

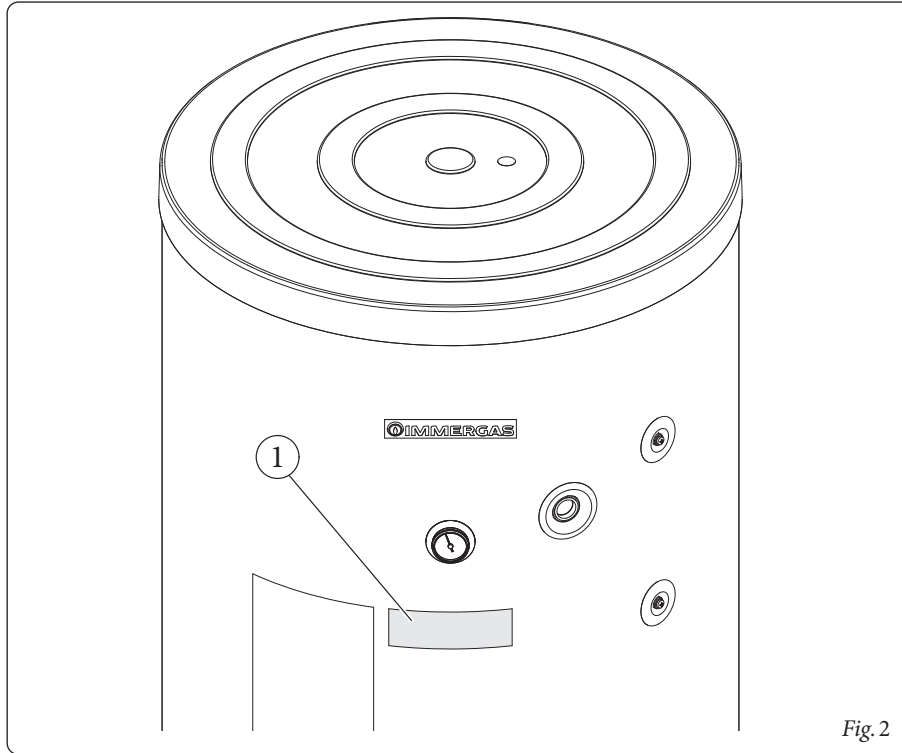

Legenda (Fig. 2):

1 - Targa dati

Fig. 2

#### Legenda targa dati.

|                  |         |       |     |
|------------------|---------|-------|-----|
| <b>IMMERGAS™</b> |         |       |     |
| Md.              | Cod.Md. | Sr N° | CHK |
| Type:            |         |       |     |
| Product range:   |         |       |     |
| ①                |         |       |     |
| ②                |         |       |     |
| ③                |         |       |     |
| ④                |         |       |     |
|                  |         |       |     |

Fig. 3

| Riferimento   | Descrizione                      |
|---------------|----------------------------------|
| Md.           | Modello                          |
| Cod. Md.      | Codice modello                   |
| Sr N°         | Matricola                        |
| CHK           | Check (controllo)                |
| Type          | Tipologia di prodotto            |
| Product range | Gamma di prodotto                |
| 1             | Volume utile                     |
| 2             | Peso netto                       |
| 3             | Temperatura massima di esercizio |
| 4             | Pressione massima di esercizio   |

INSTALLATORE

UTENTE

MANUTENTORE

DATI TECNICI

STD.008144/003



#### 1.4 ALLACCIAMENTO IDRAULICO.

Prima di effettuare gli allacciamenti tutte le tubazioni dell'impianto debbono essere accuratamente lavate per rimuovere eventuali residui che potrebbero compromettere il buon funzionamento del bollitore. Gli allacciamenti idraulici devono essere eseguiti in modo razionale.

**N.B.:** durante la fase di allacciamento predisporre un raccordo di scarico e un rubinetto di intercettazione sull'entrata fredda (AF) per agevolare le operazioni di manutenzione. Lo scarico della valvola di sicurezza del bollitore deve essere collegato ad un imbuto di scarico. In caso contrario, se la valvola di scarico dovesse intervenire allagando il locale di installazione, il costruttore del bollitore non sarà responsabile.

Gli allacciamenti idraulici lato sanitario non utilizzati sono da chiudere con tappi a tenuta idraulica.

È necessario coibentare in maniera adeguata tutti i raccordi di collegamento per limitare al minimo le dispersioni termiche.

Vengono forniti di serie dei tappi coibentati da applicare sui raccordi inutilizzati durante l'installazione.

**Attenzione:** per preservare la durata e le caratteristiche di efficienza dello scambiatore sanitario è consigliata l'installazione di un dispositivo per la riduzione della formazione calcarea in presenza di acque le cui caratteristiche possono provocare l'insorgenza di incrostazioni calcaree.

#### 1.5 RIEMPIMENTO DELL'IMPIANTO.

Collegato il bollitore, procedere al riempimento dei circuiti idraulici. Il riempimento va eseguito lentamente per dare modo alle bolle d'aria contenute nell'acqua di liberarsi ed uscire attraverso gli sfiati predisposti sull'impianto.

Per le modalità di riempimento vedere i relativi libretti istruzioni (caldaia e circuito solare).

#### 1.6 BOLLITORE ACQUA CALDA SANITARIA.

L'unità bollitore deve essere collegata ad una caldaia, ad un impianto a pannelli solari o a pompe di calore. All'interno sono inseriti tubi di scambio termico ampiamente dimensionati avvolti a serpentino che permettono di ridurre notevolmente i tempi di produzione dell'acqua calda.

Per l'allacciamento a pompa di calore (disponibile solo con modello Inoxstor 200) è necessario spostare la sonda sanitario NTC alla posizione B2 (vedi Fig. 7) e collegare in serie i due serpentine.

I bollitori vengono isolati con materiali coibentanti ad alte prestazioni in grado di limitare le dispersioni termiche. Lo spessore del materiale coibentante è di circa 60 mm sui modelli Inoxstor 200 e 300 litri e di circa 80 mm sul modello Inoxstor 500 litri.

- Protezione caldaia: questo bollitore costruito con camicia, fondo, in acciaio INOX, garantisce una lunga durata nel tempo. I concetti costruttivi di assemblaggio e saldatura (T.I.G.) sono curati nei minimi particolari per assicurare la massima affidabilità.

- Efficienza: la superficie di scambio dei serpentine è dimensionata per fornire grandi produzioni di acqua calda.

- Sul bollitore sono presenti due sedi per l'anodo sacrificale comprensive del medesimo, il quale viene fornito di serie per la protezione interna del bollitore da possibili fenomeni di corrosione, uno si trova nella parte superiore e uno sul fianco del bollitore.

**N.B.:** fare verificare annualmente da una impresa abilitata (ad esempio il Servizio Assistenza Tecnica Autorizzato Immergas), l'efficienza degli anodi sacrificali.



## 1.7 COMPONENTI PRINCIPALI.

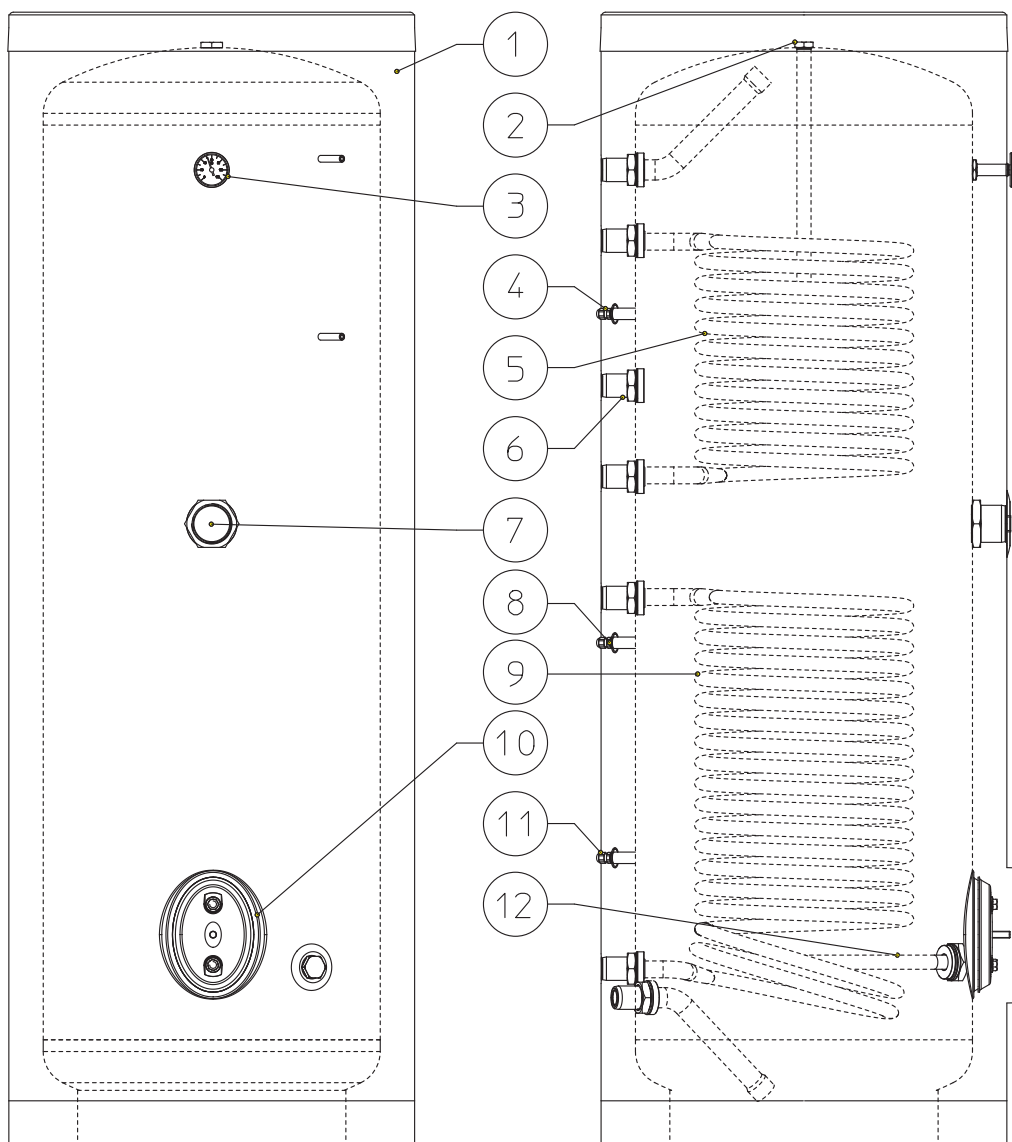

*Legenda:*

- 1 - Materiale isolante
- 2 - Anodo sacrificale L = 350 mm ( L = 590 mm per Inoxstor 500) (sede per anodo elettronico optional)
- 3 - Termometro sanitario
- 4 - Sonda sanitario

- 5 - Serpentino boiler
- 6 - Raccordo ricircolo (Optional)
- 7 - Resistenza integrazione boiler (Optional)
- 8 - Sonda pompa di calore (Solo per 200 V2)
- 9 - Serpentino pannelli solari
- 10 - Flangia ispezione
- 11 - Sonda boiler solare
- 12 - Anodo sacrificale L = 350 mm (sede per anodo elettronico optional)

Fig. 4

INSTALLATORE

UTENTE

MANUTENTORE

DATI TECNICI



### 1.8 KIT DISPONIBILI A RICHIESTA.

- Kit pannelli solari (a richiesta). L'unità bollitore è predisposta per l'abbinamento ai pannelli solari. Immergas fornisce a richiesta vari kit per l'abbinamento ai pannelli solari.
- Kit resistenza integrazione boiler (a richiesta). L'unità bollitore è predisposta per l'applicazione della resistenza integrazione boiler ideale per garantire la funzione antigelo, ha la possibilità di essere tarata mediante apposito termostato.
- Kit anodo elettronico. il bollitore è predisposto per l'installazione dell'anodo elettronico. Una corrente continua viene fatta circolare tra il dispositivo ed il serbatoio da proteggere attraverso un speciale anodo in titanio attivato e collocato all'interno del bollitore stesso. La capacità dell'Anodo elettronico di auto-apprendere e regolarsi sulle effettive condizioni della struttura posta sotto protezione, fanno sì che anche l'erogazione della corrente impressa avvenga in modo dinamico e perfettamente equilibrato alle esigenze del sistema da proteggere.
- Kit resistenza elettrica integrativa (a richiesta per collegamento con pompa di calore).

I Kit di cui sopra vengono forniti completi e corredati di foglio istruzioni per il loro montaggio e utilizzo.



## 1.9 SCHEMI FUNZIONALI.

Di seguito sono rappresentati gli esempi di collegamento dell'unità bollitore.

### Abbinamento ad un impianto con riscaldamento a pannelli solari.

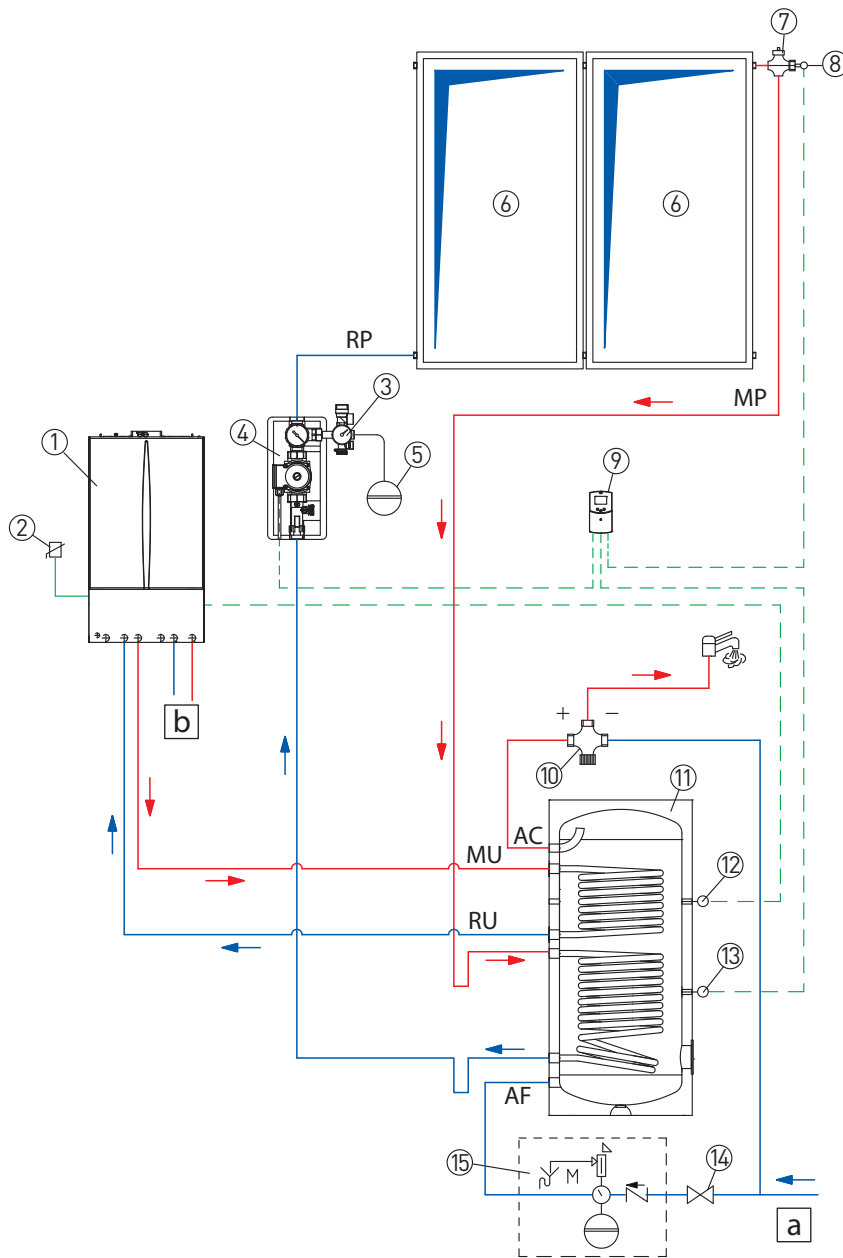

#### Legenda:

- 1 - Caldaia
- 2 - Sonda esterna
- 3 - Valvola di sicurezza 6 bar
- 4 - Gruppo solare di circolazione
- 5 - Vaso espansione impianto solare
- 6 - Collettori solari
- 7 - Sfiato impianto
- 8 - Gruppo sonda
- 9 - Centralina di controllo elettronica
- 10 - Valvola miscelatrice
- 11 - Unità bollitore Inoxstor
- 12 - Raccordo sonda sanitario (NTC 10 k hom a 25°C fornita di serie)
- 13 - Raccordo sonda pannelli solari
- 14 - Rubinetto entrata fredda (Non fornito)
- 15 - Gruppo di sicurezza ingresso sanitario (Non fornito)

- AC - Uscita acqua calda sanitaria  
 AF - Entrata acqua fredda sanitaria  
 MU - Mandata unità bollitore  
 RU - Ritorno unità bollitore  
 MP - Mandata da pannelli solari  
 RP - Ritorno a pannelli solari

Fig. 5

INSTALLATORE

UTENTE

MANUTENTORE

DATI TECNICI



Abbinamento Inoxstor 200 a Magis Pro 4-6-9 V2 con resistenze integrative.

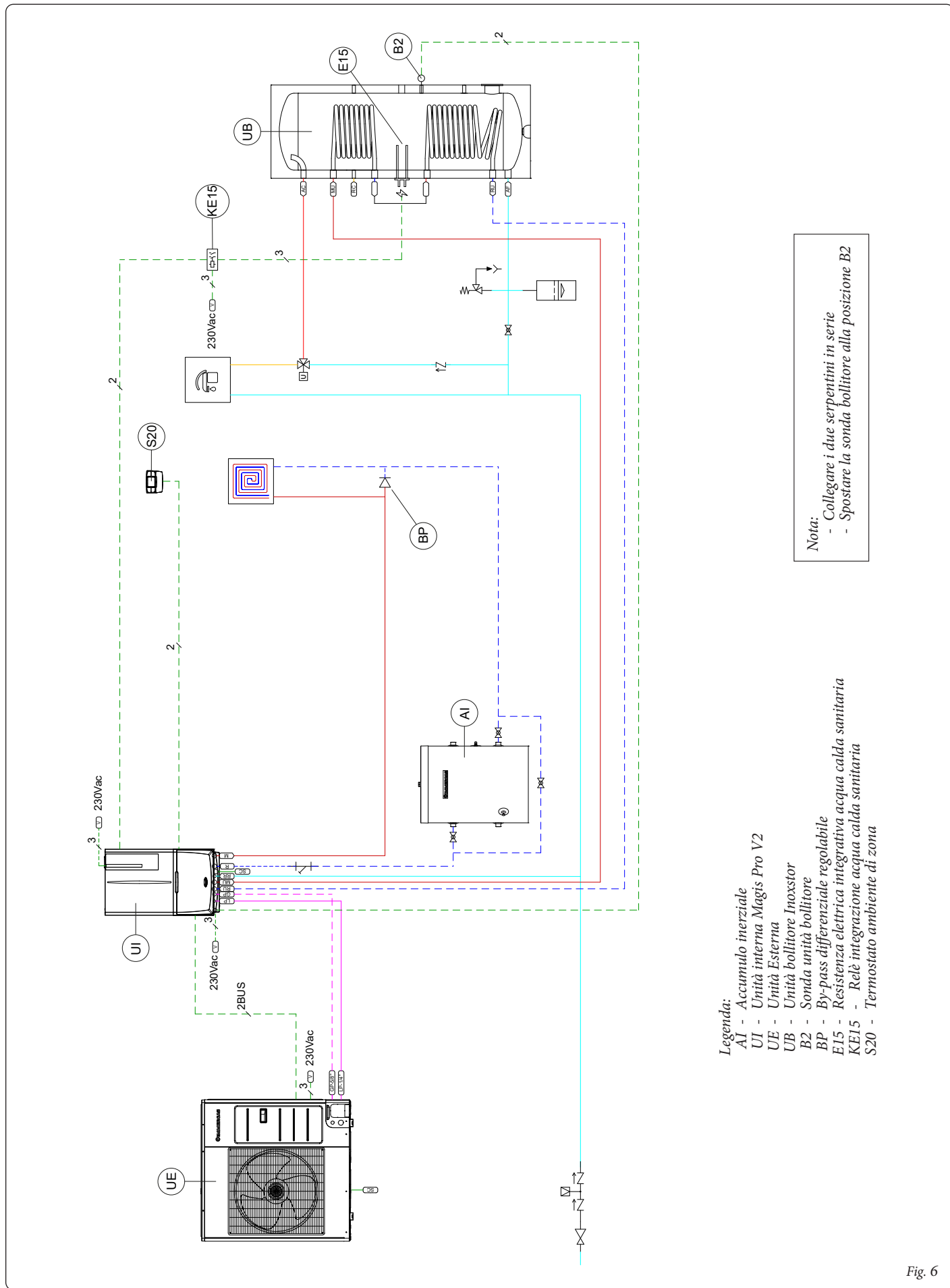

- Legenda:**
- AI - Accumulo inerziale
  - UI - Unità interna Magis Pro V2
  - UE - Unità Esterna
  - UB - Unità bollitore Inoxstor
  - B2 - Sonda unità bollitore
  - BP - By-pass differenziale regolabile
  - E15 - Resistenza elettrica integrativa acqua calda sanitaria
  - KE15 - Relè integrazione acqua calda sanitaria
  - S20 - Termostato ambiente di zona

**Nota:**

- Collegare i due serpentine in serie
- Spostare la sonda bollitore alla posizione B2

Fig. 6



# Abbinamento Inoxstor 200 a Magis M Top.

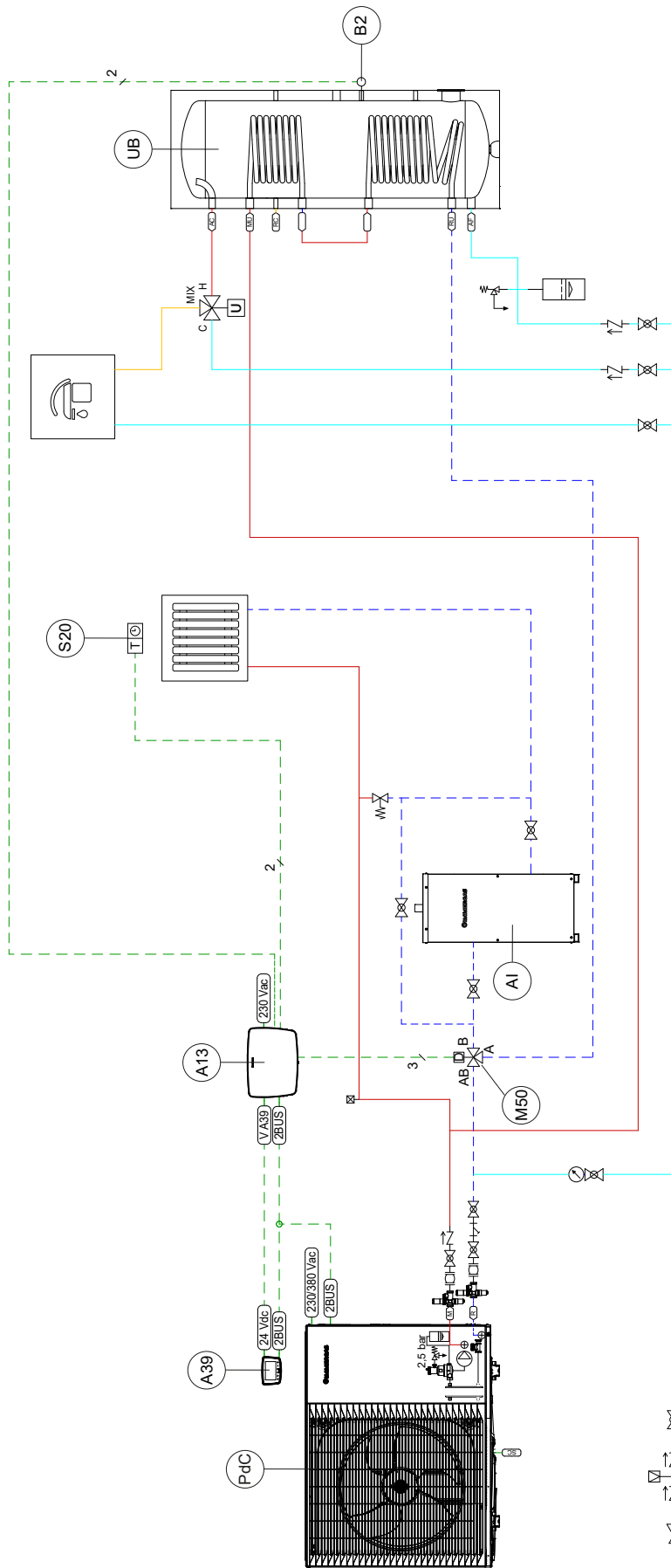

- Legenda:**  
 A13 - Scheda gestione sistema E-BOX TOP  
 A39 - Pannello di comando NEXIS (di serie)  
 B2 - Sonda sanitario NTC (Cod. 3.019375)  
 M50- Valvola tre vie precedente ACS (Cod. 3.020632)  
 S20 - Termostato ambiente  
 AI - Accumulo inerziale  
 PdC - Pompa di calore monoblocco a R290 Magis M Top  
 UB - Unità Bollitore

**Nota:**  
 - Collegare i due serpentine in serie  
 - Spostare la sonda sanitario NTC alla posizione B2

Fig. 7



## 2 ISTRUZIONI DI USO E MANUTENZIONE

### 2.1 PULIZIA E MANUTENZIONE.

**Attenzione:** per preservare l'integrità della unità bollitore e mantenere inalterate nel tempo le caratteristiche di sicurezza, rendimento e affidabilità che contraddistinguono le unità bollitore è necessario fare eseguire una manutenzione con cadenza almeno annuale, secondo quanto riportato al punto relativo al "controllo e manutenzione annuale dell'apparecchio". La manutenzione annuale è indispensabile per la validità della garanzia convenzionale Immergas. Sugeriamo di stipulare contratti annuali di pulizia e manutenzione con Servizio Assistenza Autorizzato Immergas di zona.

### 2.2 FUNZIONAMENTO.

Questo bollitore consente un agevole approvvigionamento di acqua calda sia per uso domestico che per uso industriale.

Il bollitore è collegato alla rete di distribuzione idrica tramite il raccordo per l'acqua fredda ed agli utilizzi tramite il raccordo dell'acqua calda.

Se da un utilizzo viene prelevata acqua calda, l'acqua fredda entra nel serbatoio dove viene riscaldata alla temperatura impostata sull'eventuale termostato.

Si consiglia di regolare la temperatura a 55°C per pompa di calore e fra 60 e 65°C per caldaia, perché questa temperatura garantisce le migliori prestazioni dell'unità bollitore ed al tempo stesso assicura:

- massima igiene
- massima economicità
- ritardo della formazione di calcare

Il riscaldamento dell'acqua sanitaria nel serbatoio del bollitore avviene con il passaggio dell'acqua calda di riscaldamento / solare che circola nei serpentini all'interno dell'unità bollitore stessa.

In ogni caso la temperatura massima all'interno dell'unità bollitore non deve essere maggiore di 99°C.

### 2.3 SVUOTAMENTO DELL'UNITÀ BOLLITORE.

Per poter compiere l'operazione di svuotamento del bollitore agire sugli appositi rubinetti di scarico predisposti in fase di installazione. Prima di effettuare questa operazione accertarsi che il rubinetto di ingresso acqua sanitaria sia chiuso.

### 2.4 PULIZIA DEL RIVESTIMENTO.

Per la pulizia delle parti esterne del bollitore è sufficiente utilizzare un panno inumidito con prodotti idonei allo scopo reperibili in commercio; sono sconsigliabili in ogni caso prodotti abrasivi, solventi, benzine, alcool, ecc.

### 2.5 DISATTIVAZIONE DEFINITIVA.

Allorchè si decida la disattivazione definitiva del bollitore, far effettuare ad una impresa abilitata le operazioni relative, accertandosi fra l'altro che venga disinserita l'alimentazione idrica.

Il prodotto a fine vita non deve essere smaltito come i normali rifiuti domestici né abbandonato in ambiente, ma deve essere rimosso da impresa professionalmente abilitata. Per le istruzioni di smaltimento rivolgersi al fabbricante.

# 3 CONTROLLO E MANUTENZIONE

## 3.1 CONTROLLO E MANUTENZIONE ANNUALE DELL'UNITÀ BOLLITORE.

Con periodicità almeno annuale devono essere eseguite le seguenti operazioni di controllo e manutenzione.

- Verificare visivamente l'assenza di perdite di acqua e ossidazioni dai/sui raccordi;
- Verificare visivamente che i dispositivi di sicurezza e di controllo, non siano manomessi ed in particolare:
  - sonde di regolazione;
  - vaso espansione;
  - valvola di sicurezza lato sanitario;
- Verificare l'integrità degli anodi sacrificali del bollitore;
- Nel caso di un'acqua particolarmente dura è consigliabile effettuare almeno una volta all'anno la decalcificazione del serbatoio del bollitore. Per effettuare tale operazione è necessario svuotare il serbatoio attraverso il rubinetto di scarico e quindi togliere la flangia per poter accedere all'interno ed intervenire con una spatola di plastica o di legno per rimuovere i sedimenti più resistenti e quindi ripulire e risciacquare con un getto di acqua.
- Durante la fase di pulizia fare particolare attenzione a non danneggiare la protezione interna del serbatoio.
- Ultimata l'operazione rimontare la flangia applicando la guarnizione (nel caso fosse danneggiata provvedere a sostituirla con una nuova), chiudere il rubinetto di scarico e riempire il serbatoio verificando che non ci siano perdite né dalla flangia né dal rubinetto.

INSTALLATORE

UTENTE

MANUTENTORE

DATI TECNICI



# 4 DATI TECNICI UNITÀ BOLLITORE.

INSTALLATORE

UTENTE

MANUTENTORE

DATI TECNICI

|   |                | INOXSTOR 200 V2                            | INOXSTOR 300 V2  | INOXSTOR 500 V2  |
|---|----------------|--|------------------|------------------|
| Materiale isolamento                              | -              | GREINER NEODUL L                           |                  |                  |
| Conducibilità termica ( $\lambda$ )               | W m-1 K-1      | 0,032                                      | 0,032            | 0,032            |
| Spessore isolamento                               | mm             | 40+20                                      | 40+20            | 60+20            |
| Perdita di calore                                 | kWh/24h        | 1,95                                       | 2,18             | 2,41             |
| Perdita di calore                                 | W              | 81   | 90,6             | 100,4            |
| Classe di efficienza                              | -              | C  | C                | C                |
| Dispersione termica specifica (P <sub>sol</sub> ) | W/K            | 1,81                                       | 2,02             | 2,23             |
| Volume nominale                                   | l              | 200  | 300              | 500              |
| Volume utile                                      | l              | 203  | 279              | 480              |
| Pressione massima di esercizio                    | bar            | 8  | 8                | 8                |
| Temperatura massima                               | °C             | 99   | 99               | 99               |
| Diametro con isolamento termico                   | mm             | 620  | 620              | 810              |
| Altezza   | mm             | 1325                                       | 1715             | 1735             |
| Altezza di ribaltamento                           | mm             | 1465                                       | 1825             | 1915             |
| Peso (a vuoto)                                    | kg             | 60,7                                       | 75,0             | 101,0            |
| Dimensioni con imballo (LxAxP)                    | mm             | 690 x 1535 x 690                           | 620 x 1925 x 690 | 885 x 1925 x 880 |
| Peso con imballo                                  | kg             | 76,0                                       | 92,0             | 121,0            |
| Protezione contro la corrosione                   | -              | Acciaio INOX AISI 316L + Anodo di magnesio |                  |                  |
| <b>Dati serbatoio ACS - Serpentino superiore</b>  |                |  |                  |                  |
| Superficie scambiatore                            | m <sup>2</sup> | 0,72                                       | 0,80             | 1,23             |
| Contenuto acqua scambiatore                       | l              | 4,1  | 4,6              | 7,0              |
| Pressione massima di esercizio                    | bar            | 6  | 6                | 6                |
| Temperatura massima                               | °C             | 90   | 90               | 90               |
| Diametro esterno serpentino                       | mm             | ovale 30 - 20                              | ovale 30 - 20    | ovale 30 - 20    |
| Spessore serpentino                               | mm             | 0,8  | 0,8              | 0,8              |
| Lunghezza serpentino                              | mm             | 9168                                       | 10194            | 15645            |
| Potenza di scambio del serpentino                 | kW             | 32   | 32               | 32               |
| Portata fluido primario                           | l/h            | 1630                                       | 1655             | 1845             |
| Delta T fluido primario                           | °C             | 17   | 17               | 14,9             |
| Potenza utile di reintegro                        | kW             | 26,3                                       | 26,3             | 26,3             |
| <b>Dati serbatoio ACS - Serpentino inferiore</b>  |                |  |                  |                  |
| Superficie scambiatore                            | m <sup>2</sup> | 1,3  | 1,3              | 1,84             |
| Contenuto acqua scambiatore                       | l              | 7,5  | 7,5              | 10,6             |
| Pressione massima di esercizio                    | bar            | 6  | 6                | 6                |
| Temperatura massima di picco circuito solare      | °C             | 150  | 150              | 150              |
| Diametro esterno serpentino                       | mm             | ovale 30 - 20                              | ovale 30 - 20    | ovale 30 - 20    |
| Spessore serpentino                               | mm             | 0,8  | 0,8              | 0,8              |
| Lunghezza serpentino                              | mm             | 16588                                      | 16682            | 23468            |
| Potenza di scambio del serpentino                 | kW             | 52   | 52               | 52               |
| Portata fluido primario                           | l/h            | 2950                                       | 3080             | 3057             |
| Delta T fluido primario                           | °C             | 15   | 14,5             | 14,6             |
| Potenza utile di reintegro                        | kW             | 34,3                                       | 34,3             | 34,3             |



#### 4.1 PERDITE DI CARICO.

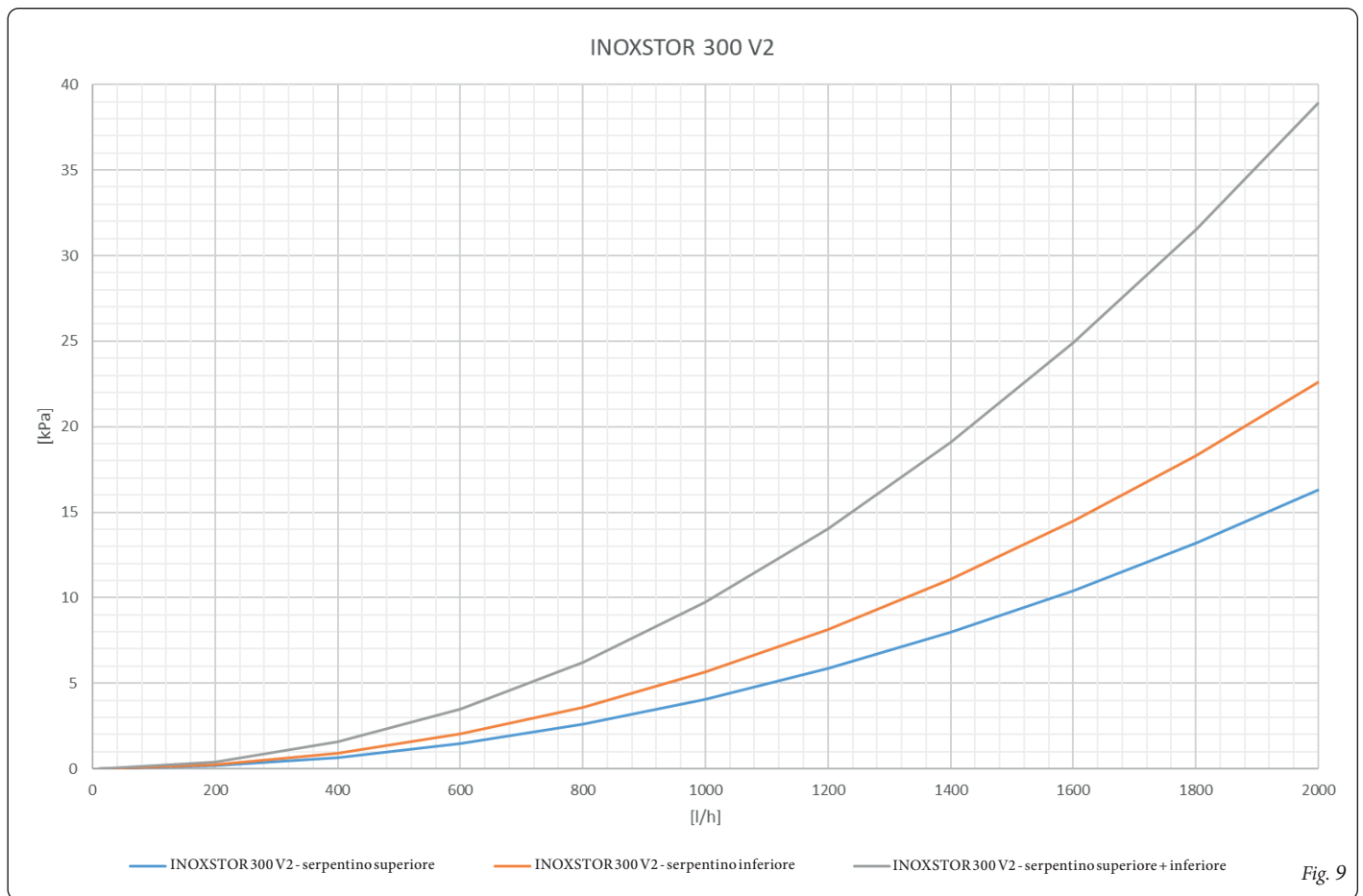
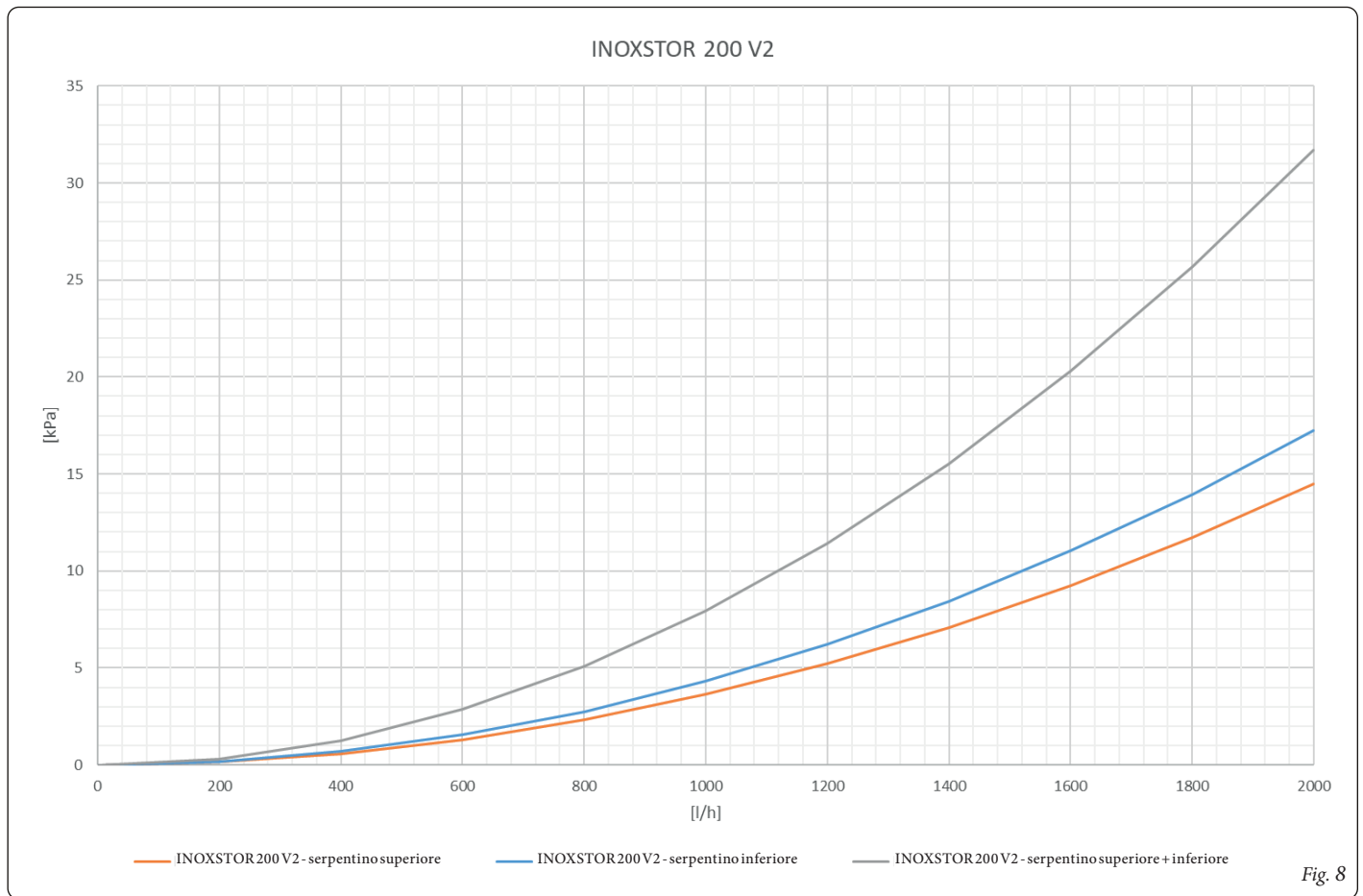

INSTALLATORE

UTENTE

MANUTENTORE

DATI TECNICI

STD.008144/003



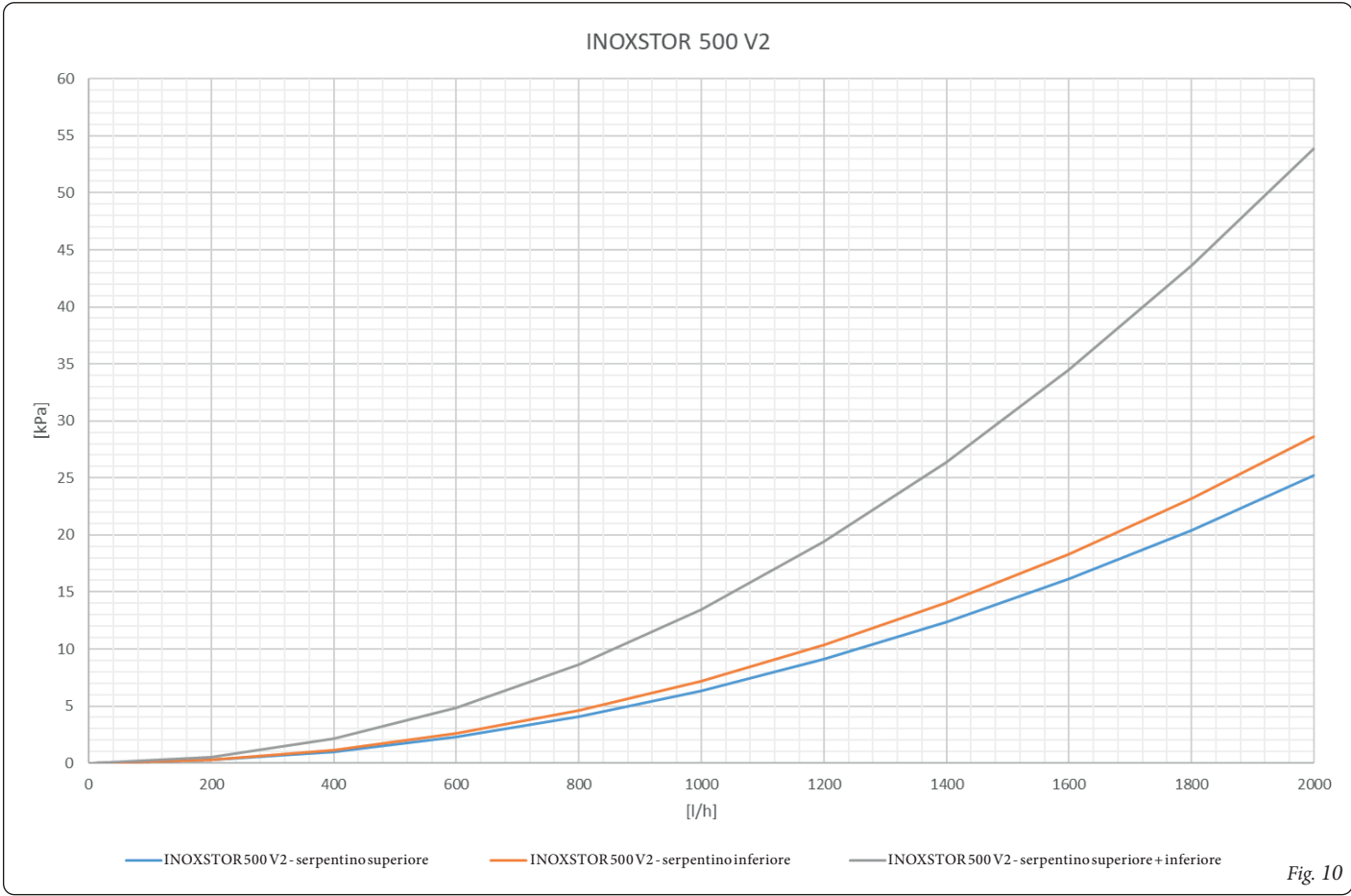

4.2 SCHEDA DI PRODOTTO (IN CONFORMITÀ AL REGOLAMENTO 812/2013).

INOXSTOR 200 V2

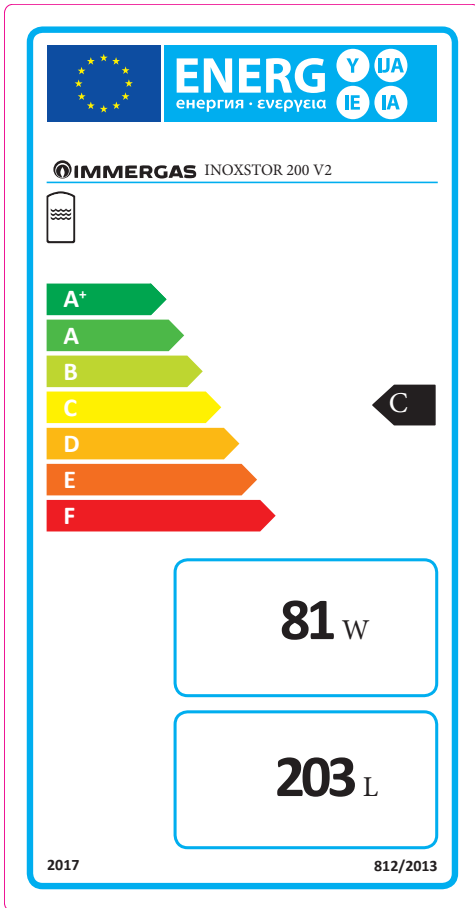

INOXSTOR 300 V2

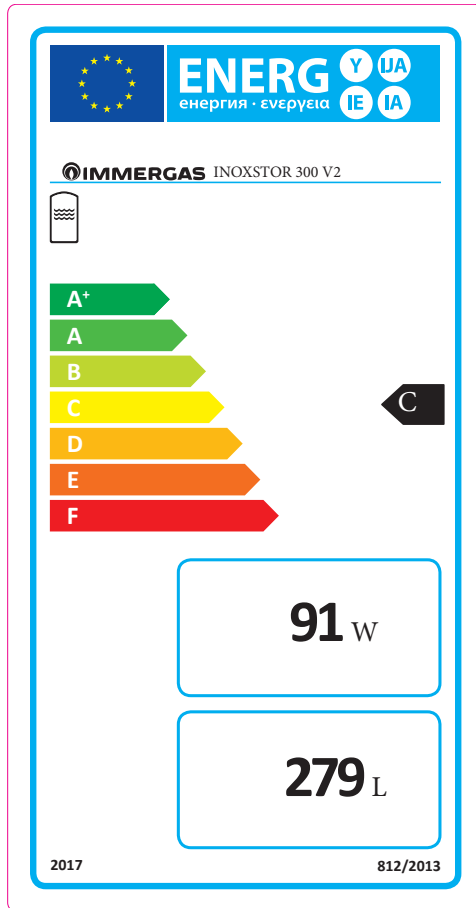

INOXSTOR 500 V2

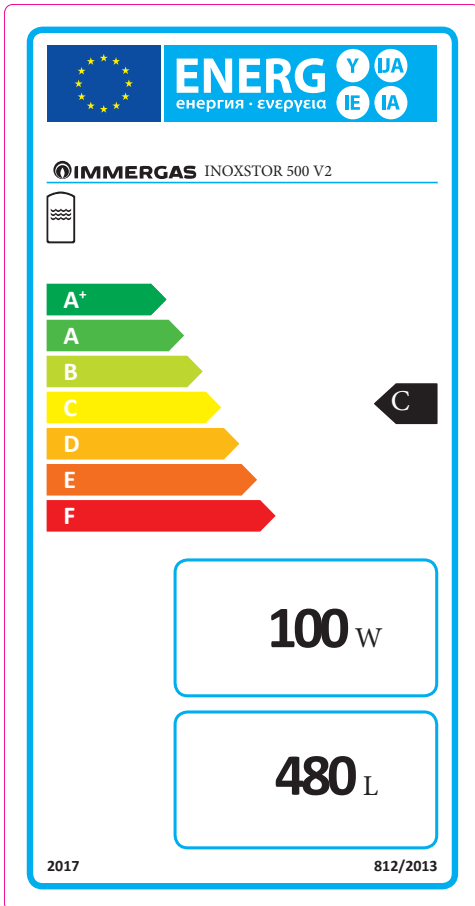

INSTALLATORE

UTENTE

MANUTENTORE

DATI TECNICI

STD.008144/003



