

CLIMATIZZATORI

# GOTHA THOR UE MONO MULTI

Climatizzatori monosplit e  
multisplit ad espansione diretta  
con tecnologia inverter

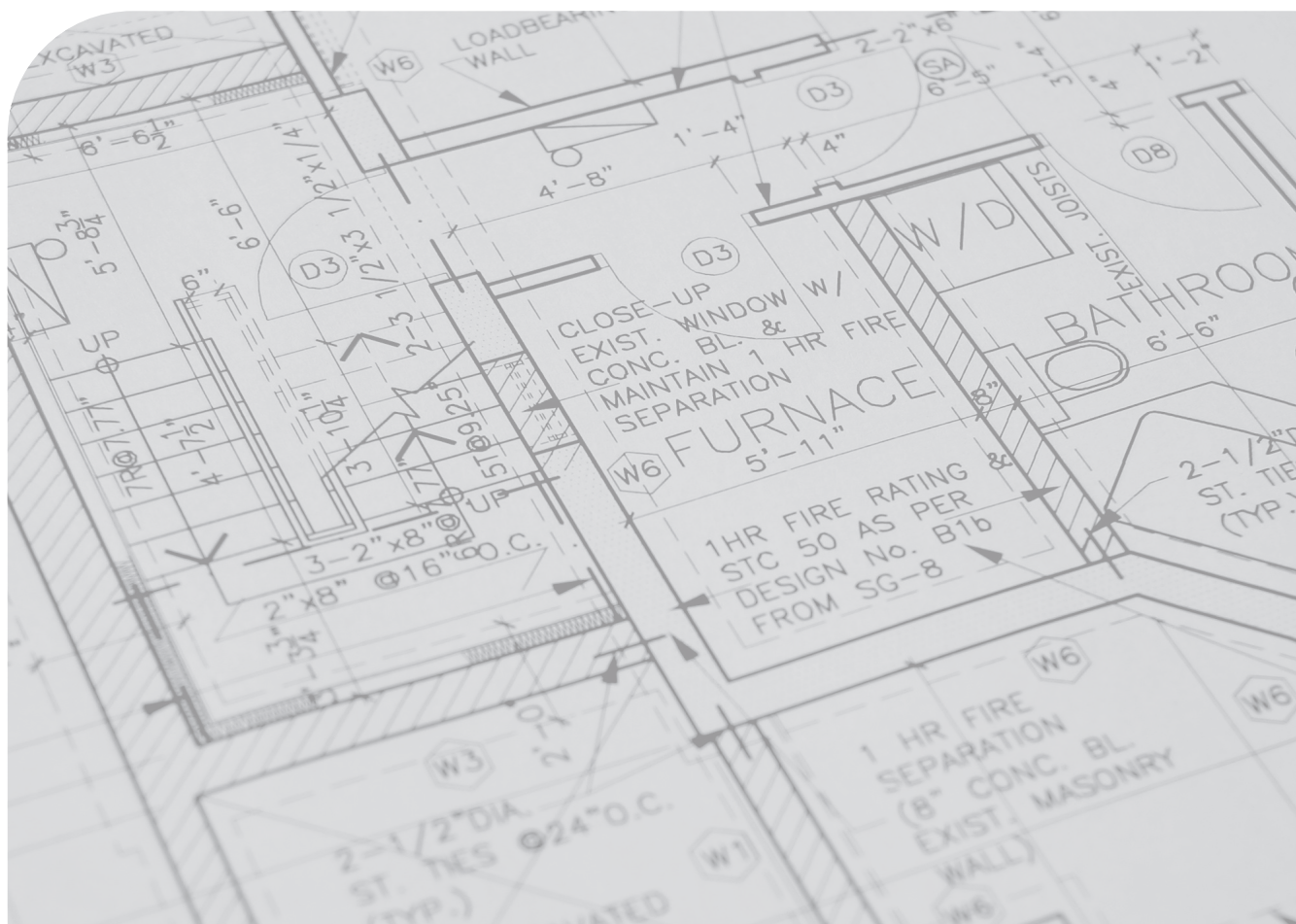

# Climatizzatori



• **GOTHA**



• **THOR**

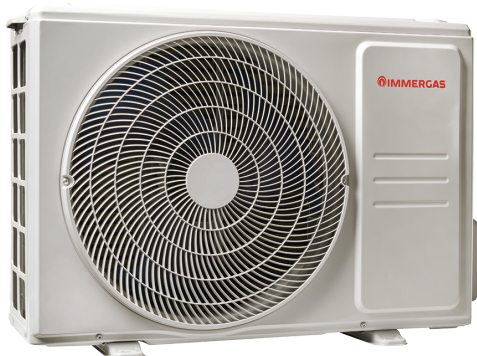

• **UE MONO**



• **UE MULTI**

I climatizzatori IMMERGAS sono gamme di pompe di calore aria/aria reversibili ad inverter “splittate” ad espansione diretta, costituite da un'unità esterna e da un'unità interna.

Sono disponibili sia come versioni monosplit con le gamme GOTHA, THOR e UE MONO in diverse taglie di potenza, abbinabili alle rispettive unità interne - UI GOTHA, UI THOR ed unità interne Light Commercial - sia versioni multisplit con le gamme MULTI; le gamme MULTI sono ideali per configurazioni da 2 a 5 unità interne con decine di combinazioni possibili per garantire una flessibilità massima.

Per l'abbinamento alle unità esterne delle gamme MULTI (UE MULTI) è possibile scegliere fra numerose unità interne abbinabili:

- UI GOTHA e/o UI THOR, unità interna per installazione a parete;
- UI CAS, unità interna a cassetta per installazione ad incasso in controsoffitto;
- UI DUCT, unità interna canalizzabile per installazione ad incasso o controsoffitto;
- UI SP, unità interna per installazione a soffitto o pavimento;
- UI CONS, unità interna a console per installazione in spazi verticali limitati.

Tutti i climatizzatori posseggono un'alimentazione monofase e sono forniti di serie di dispositivo per la termoregolazione ambiente.

Essendo macchine ad espansione diretta, su tutta la gamma è utilizzato il fluido refrigerante R32 per il funzionamento.

Non avendo acqua all'esterno dell'abitazione non vi è il rischio di gelo delle tubazioni; risulta quindi una soluzione particolarmente indicata anche per zone climatiche fredde. Con un unico prodotto è possibile soddisfare le richieste di riscaldamento durante l'inverno e di raffrescamento durante l'estate, garantendo tutto l'anno un comfort ottimale all'interno della propria abitazione. Dovendo eseguire i collegamenti frigoriferi tra unità esterna ed unità interna, per l'installazione è necessario essere in possesso del patentino F-GAS.

I climatizzatori IMMERGAS rispettano inoltre i requisiti della Direttiva ErP (2009/125/EC) ed ELD (2010/30/EC); sono disponibili diversi kit optional che ampliano ulteriormente la flessibilità di installazione.

**AGEVOLAZIONI E INCENTIVI PER LA SOSTITUZIONE**  
Tutte le gamme di climatizzatori IMMERGAS possono inoltre beneficiare delle agevolazioni fiscali ad oggi in vigore.



Pompe di calore aria/aria monofase reversibili ad inverter "split-tate" ad espansione diretta; si ha un codice separato per unità esterna ed interna.

Componenti principali:

- **Unità esterna** (UE GOTHA/UE THOR/UE MONO) che comprende principalmente compressore rotativo, elettronica inverter, capillare di laminazione, valvola 4 vie per inversione del ciclo, batteria alettata di scambio con l'aria esterna (con singolo ventilatore). Il circuito frigorifero è già precaricato con R32, presenti di serie i rubinetti di intercettazione;

- **Unità interna** ad espansione diretta, al suo interno sono contenuti i restanti componenti del circuito refrigerante per il collegamento all'unità esterna, nonché la relativa elettronica di gestione e di comunicazione.

Sono abbinabili diverse tipologie di unità interne:

- **UI GOTHA** e **UI THOR**, split per installazione a parete;
- **UI CAS**, cassetta per installazione ad incasso o controsoffitto;
- **UI DUCT**, canalizzabile per installazione ad incasso o controsoffitto;
- **UI CONS**, console per installazione in spazi verticali limitati.

Specifiche principali:

- Ionizzatore di depurazione aria, riesce a caricare elettricamente le molecole dei gas presenti nell'aria. Gli ioni generati si attirano e si legano così alle microparticelle sospese nell'aria, depurando l'aria ambiente (solo GOTHA);
- Funzione Breeze Away per evitare il flusso d'aria direttamente sul corpo, garantendo maggior comfort (solo THOR);
- Telecomando ad infrarossi di serie per il controllo del sistema (tranne UI DUCT, batterie incluse con telecomando);
- Pannello LCD filare di serie per il controllo del sistema (solo UI DUCT);
- Modulo Wi-Fi per il controllo remoto tramite app CLIMA SMART (optional, di serie con GOTHA);
- assenza di rischio di gelo delle tubazioni;
- Ampio range di funzionamento in raffrescamento (fino a 50°C esterni) ed in riscaldamento (fino a -20°C esterni);
- Display a scomparsa retroilluminato (solo GOTHA/THOR);
- Dima di installazione di serie;
- Possibilità di impostare un timer per accendere o spegnere il climatizzatore passato un certo intervallo di tempo;
- Funzione Swing (tranne UI DUCT), oscillazione alette orizzontali dell'unità interna per direzionare verticalmente il flusso dell'aria (alette verticali manuali);

- Modalità di risparmio energetico su due livelli: ECO e GEAR (solo GOTHA/THOR);
- Riduzione rumorosità notturna tramite funzione sleep;
- Pulizia automatica dell'unità interna da eventuali batteri con la funzione clean (solo GOTHA/THOR);
- Massimo flusso di aria con modalità Turbo;
- Comfort maggiore con funzione Follow Me (lettura della temperatura ambiente da dispositivo di termoregolazione).

Sono disponibili i modelli:

- |   |                                |
|---|--------------------------------|
| • <b>UI GOTHA 9</b><br>da abbinare a UE GOTHA 9   | cod. 3.035039<br>cod. 3.035040 |
| • <b>UI GOTHA 12</b><br>da abbinare a UE GOTHA 12 | cod. 3.035041<br>cod. 3.035042 |
| • <b>UI THOR 9</b><br>da abbinare a UE THOR 9     | cod. 3.035031<br>cod. 3.035032 |
| • <b>UI THOR 12</b><br>da abbinare a UE THOR 12   | cod. 3.035033<br>cod. 3.035034 |
| • <b>UI THOR 18</b><br>da abbinare a UE THOR 18   | cod. 3.035035<br>cod. 3.035036 |
| • <b>UI THOR 24</b><br>da abbinare a UE THOR 24   | cod. 3.035037<br>cod. 3.035038 |
| • <b>UI CAS 9*</b><br>da abbinare a UE MONO 9     | cod. 3.035049<br>cod. 3.037272 |
| • <b>UI CAS 12*</b><br>da abbinare a UE MONO 12   | cod. 3.035050<br>cod. 3.037273 |
| • <b>UI DUCT 9</b><br>da abbinare a UE MONO 9     | cod. 3.035053<br>cod. 3.037272 |
| • <b>UI DUCT 12</b><br>da abbinare a UE MONO 12   | cod. 3.035054<br>cod. 3.037273 |
| • <b>UI CONS 9</b><br>da abbinare a UE MONO 9     | cod. 3.035056<br>cod. 3.037272 |
| • <b>UI CONS 12</b><br>da abbinare a UE MONO 12   | cod. 3.035057<br>cod. 3.037273 |

\*Da installare con kit cornice cassetta cod. 3.035052



Pompe di calore aria/aria monofase reversibili ad inverter “split-tate” ad espansione diretta; si ha un codice separato per unità esterna ed interna.

Componenti principali:

- **Unità esterna** che comprende principalmente compressore rotativo, elettronica inverter, valvola di laminazione, valvola 4 vie per inversione del ciclo, batteria alettata di scambio con l'aria esterna (con singolo ventilatore). Il circuito frigorifero è già precaricato (refrigerante R32); essa è equipaggiata di rubinetti intercettazione per il circuito R32. Sono disponibili varie versioni e potenze:

- **UE MULTI 18 DUAL**, abbinabile fino a 2 unità interne;
- **UE MULTI 21 TRIAL**, abbinabile fino a 3 unità interne;
- **UE MULTI 27 TRIAL**, abbinabile fino a 3 unità interne;
- **UE MULTI 28 QUADRI**, abbinabile fino a 4 unità interne;
- **UE MULTI 36 QUADRI**, abbinabile fino a 4 unità interne;
- **UE MULTI 42 PENTA**, abbinabile fino a 5 unità interne;

- **Unità interna** ad espansione diretta, al suo interno sono contenuti i restanti componenti del circuito refrigerante per il collegamento all'unità esterna, nonché la relativa elettronica di gestione e di comunicazione. Sono abbinabili diverse unità interne aventi varie potenze, con possibilità di abbinarne contemporaneamente alla stessa unità esterna differenti tipologie:

- **UI GOTHA** e **UI THOR**, split per installazione a parete;
- **UI CAS**, cassetta per installazione ad incasso o controsoffitto;
- **UI DUCT**, canalizzabile per installazione ad incasso o controsoffitto;
- **UI SP**, installazione a soffitto o pavimento;
- **UI CONS**, console per installazione in spazi verticali limitati.

Specifiche principali:

- Ionizzatore di depurazione aria, riesce a caricare elettricamente le molecole dei gas presenti nell'aria. Gli ioni generati si attirano e si legano così alle microparticelle sospese nell'aria, depurando l'aria ambiente (solo UI GOTHA);
- Telecomando ad infrarossi di serie per il controllo del sistema (tranne UI DUCT, batterie incluse con telecomando);
- Pannello LCD filare di serie per il controllo del sistema (solo UI DUCT)
- Modulo Wi-Fi per il controllo remoto tramite app CLIMA SMART (optional, di serie con UI GOTHA);

- assenza di rischio di gelo delle tubazioni;
- Ampio range di funzionamento in raffreddamento (fino a 50°C esterni) ed in riscaldamento (fino a -15°C esterni);
- Display a scomparsa retroilluminato (solo UI GOTHA/UI THOR);
- Dima di installazione di serie;
- Possibilità di impostare un timer per accendere o spegnere il climatizzatore passato un certo intervallo di tempo;
- Funzione Swing (tranne UI DUCT), oscillazione alette orizzontali dell'unità interna per direzionare verticalmente il flusso dell'aria (alette verticali manuali);
- Riduzione rumorosità notturna tramite funzione sleep;
- Massimo flusso di aria con modalità Turbo;
- Comfort maggiore con funzione Follow Me (lettura della temperatura ambiente da dispositivo di termoregolazione)..

L'unità esterna è disponibile nei modelli:

- |                             |                      |
|-----------------------------|----------------------|
| • <b>UE MULTI 18 DUAL</b>   | <b>cod. 3.035043</b> |
| • <b>UE MULTI 21 TRIAL</b>  | <b>cod. 3.035044</b> |
| • <b>UE MULTI 27 TRIAL</b>  | <b>cod. 3.035045</b> |
| • <b>UE MULTI 28 QUADRI</b> | <b>cod. 3.035046</b> |
| • <b>UE MULTI 36 QUADRI</b> | <b>cod. 3.035047</b> |
| • <b>UE MULTI 42 PENTA</b>  | <b>cod. 3.035048</b> |

L'unità interna è disponibile nei modelli:

- |                      |                      |
|----------------------|----------------------|
| • <b>UI GOTHA 9</b>  | <b>cod. 3.035039</b> |
| • <b>UI GOTHA 12</b> | <b>cod. 3.035041</b> |
| • <b>UI THOR 9</b>   | <b>cod. 3.035031</b> |
| • <b>UI THOR 12</b>  | <b>cod. 3.035033</b> |
| • <b>UI THOR 18</b>  | <b>cod. 3.035035</b> |
| • <b>UI THOR 24</b>  | <b>cod. 3.035037</b> |
| • <b>UI CAS 9*</b>   | <b>cod. 3.035049</b> |
| • <b>UI CAS 12*</b>  | <b>cod. 3.035050</b> |
| • <b>UI CAS 18*</b>  | <b>cod. 3.035051</b> |
| • <b>UI DUCT 9</b>   | <b>cod. 3.035053</b> |
| • <b>UI DUCT 12</b>  | <b>cod. 3.035054</b> |
| • <b>UI DUCT 18</b>  | <b>cod. 3.035055</b> |
| • <b>UI SP 18</b>    | <b>cod. 3.035059</b> |
| • <b>UI CONS 9</b>   | <b>cod. 3.035056</b> |
| • <b>UI CONS 12</b>  | <b>cod. 3.035057</b> |
| • <b>UI CONS 18</b>  | <b>cod. 3.035058</b> |

*\*Da installare con kit cornice cassetta cod. 3.035052*



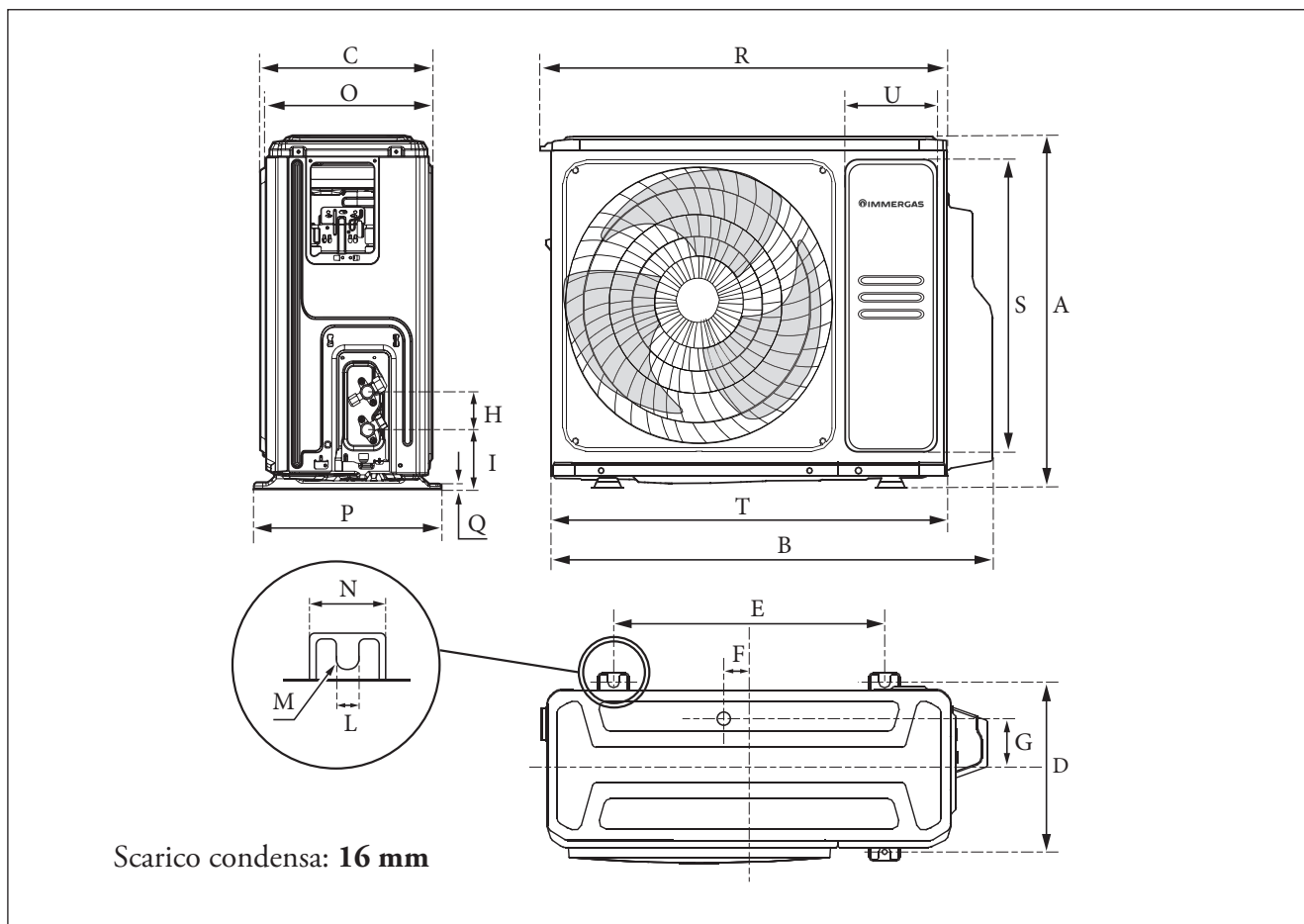

Modello UE	Dimensioni [mm]																		
	A	B	C	D	E	F	G	H	I	L	M	N	O	P	Q	R	S	T	U
<b>GOTHA 9</b>	555	835	303	286	452	18	76	60	93	10	R5	62	274	314	-	784	435	765	182
<b>GOTHA 12</b>	555	835	303	286	452	18	76	60	93	10	R5	62	274	314	-	784	435	765	182
<b>THOR 9</b>	495	790	270	255	452	16,5	76,5	60	87	11	R6	49	245	281	7,6	727	396	720	180,4
<b>THOR 12</b>	495	790	270	255	452	16,5	76,5	60	87	11	R6	49	245	281	7,6	727	396	720	180,4
<b>THOR 18</b>	554	874	330	317	511	49	105	60	95	10	R6,5	58	307	346	-	815	434,2	805	204,1
<b>THOR 24</b>	673	955	342	348	663	61	52	60	108	12	R6	74	325	380	11	895	552	890	193
<b>MONO 9</b>	555	835	303	286	452	18	76	60	93	10	R5	62	274	314	-	784	435	765	182
<b>MONO 12</b>	555	835	303	286	452	18	76	60	93	10	R5	62	274	314	-	784	435	765	182

Modello UE	Diametro tubazione liquido	Diametro tubazione gas	Peso netto [Kg]
<b>GOTHA 9</b>	1/4"(6,35 mm)	3/8"(9,52 mm)	26,4
<b>GOTHA 12</b>	1/4"(6,35 mm)	3/8"(9,52 mm)	26,4
<b>THOR 9</b>	1/4"(6,35 mm)	3/8"(9,52 mm)	23,5
<b>THOR 12</b>	1/4"(6,35 mm)	3/8"(9,52 mm)	23,7
<b>THOR 18</b>	1/4"(6,35 mm)	1/2"(12,7 mm)	33,5
<b>THOR 24</b>	3/8"(9,52 mm)	5/8"(15,9 mm)	43,9
<b>MONO 9</b>	1/4"(6,35 mm)	3/8"(9,52 mm)	303
<b>MONO 12</b>	1/4"(6,35 mm)	3/8"(9,52 mm)	303



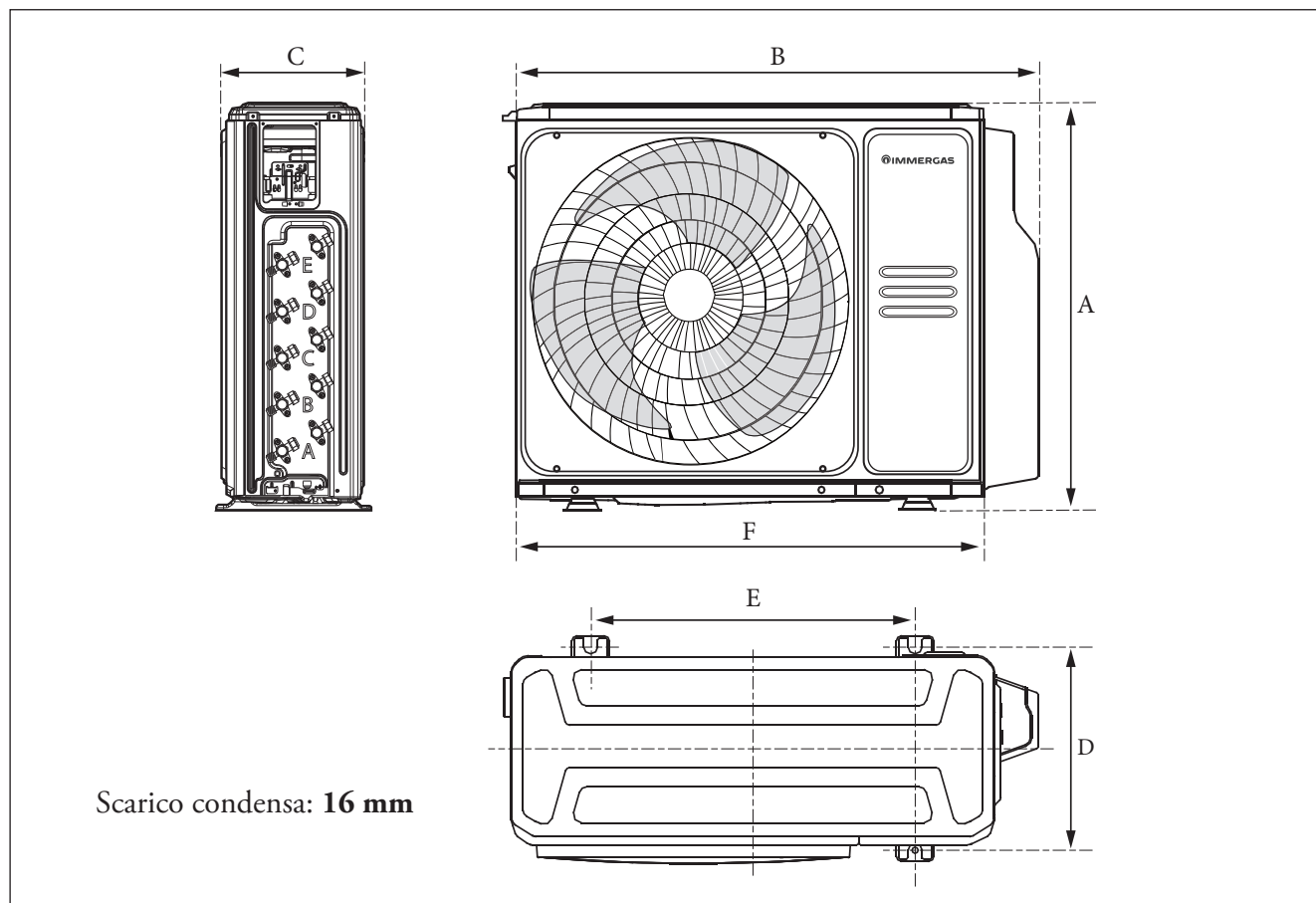

Modello UE	Dimensioni [mm]						Diametro tubazione liquido	Diametro tubazione gas	Peso netto [Kg]
	A	B	C	D	E	F			
MULTI 18 DUAL	554	870	330	317	511	805	2 x 1/4" (2 x 6,35 mm)	2 x 3/8" (2 x 9,52 mm)	35,0
MULTI 21 TRIAL	673	990	342	348	663	890	3 x 1/4" (3 x 6,35 mm)	3 x 3/8" (3 x 9,52 mm)	43,3
MULTI 27 TRIAL	673	990	342	348	663	890	3 x 1/4" (3 x 6,35 mm)	3 x 3/8" (3 x 9,52 mm)	48,0
MULTI 28 QUADRI	810	1034	410	403	673	946	4 x 1/4" (4 x 6,35 mm)	3 x 3/8" (3 x 9,52 mm) 1 x 1/2" (1 x 12,7 mm)	62,1
MULTI 36 QUADRI	810	1034	410	403	673	946	4 x 1/4" (4 x 6,35 mm)	3 x 3/8" (3 x 9,52 mm) 1 x 1/2" (1 x 12,7 mm)	68,8
MULTI 42 PENTA	810	1034	410	403	673	946	5 x 1/4" (5 x 6,35 mm)	4 x 3/8" (4 x 9,52 mm) 1 x 1/2" (1 x 12,7 mm)	74,1

# Climatizzatori

5

## DIMENSIONI PRINCIPALI UI GOTHA & UI THOR

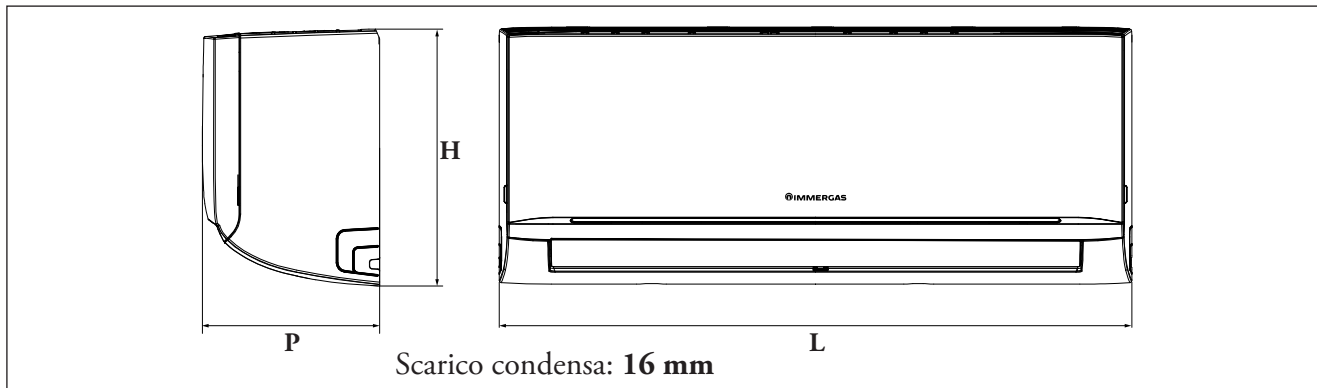

Modello UI	Dimensioni HxLxP [mm]	Diametro tubazione liquido	Diametro tubazione gas	Peso netto [Kg]
GOTHA 9	296x805x205	1/4"(6,35 mm)	3/8"(9,52 mm)	8,7
GOTHA 12	296x805x205	1/4"(6,35 mm)	3/8"(9,52 mm)	8,7
THOR 9	292x729x204	1/4"(6,35 mm)	3/8"(9,52 mm)	8,0
THOR 12	296x805x205	1/4"(6,35 mm)	3/8"(9,52 mm)	8,7
THOR 18	321x971x230	1/4"(6,35 mm)	1/2"(12,7 mm)	11,2
THOR 24	337x1082x234	3/8"(9,52 mm)	5/8"(15,9 mm)	13,6

5.1

## DIMENSIONI PRINCIPALI UI SP

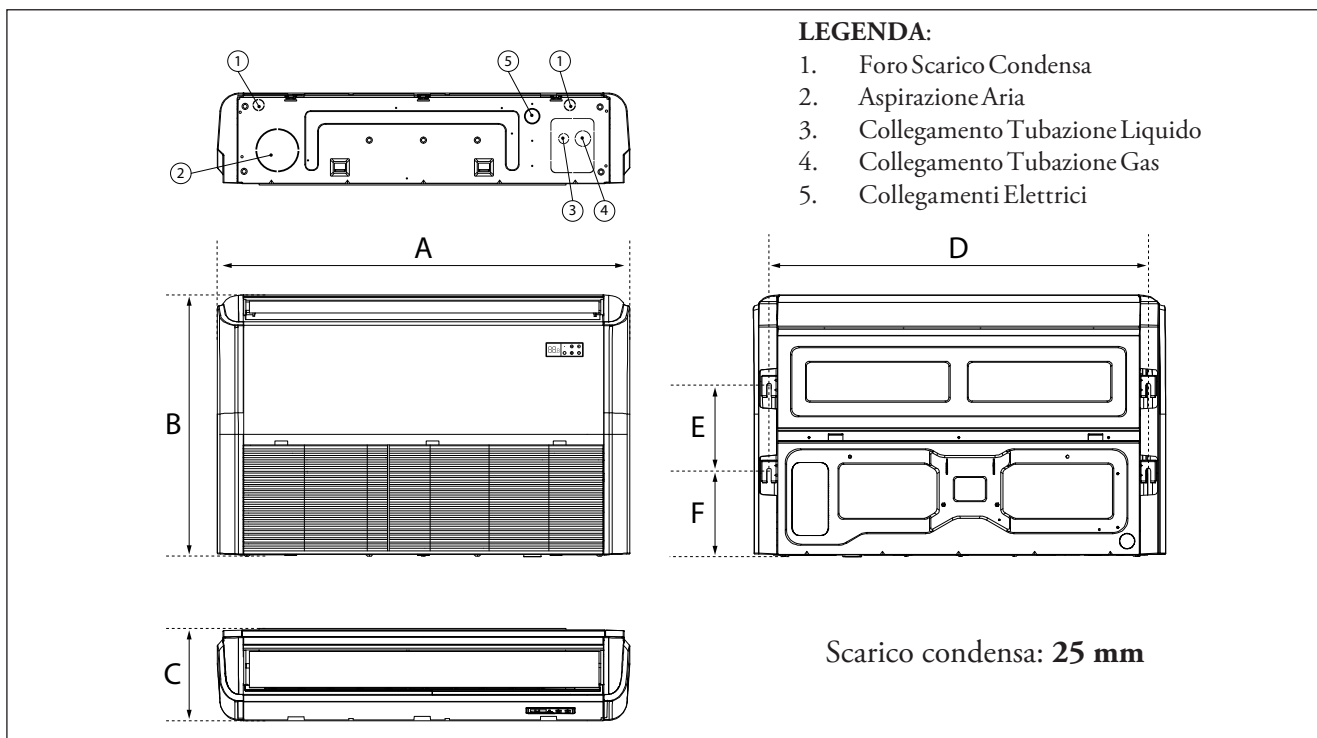

Modello UI	Dimensioni [mm]						Diametro tubazione liquido	Diametro tubazione gas	Peso netto [Kg]
	A	B	C	D	E	F			
SP 18	1068	675	235	983	220	222	1/4"(6,35 mm)	1/2"(12,7 mm)	28,0



### LEGENDA:

1. Aspirazione Aria
2. Collegamento Tubazione Liquido
3. Collegamento Tubazione Gas
4. Foro Scarico Condensa
5. Fori per Fissaggio Cornice Estetica
6. Ganci di Installazione
7. Collegamento Tubo di Scarico Condensa
8. Collegamenti Elettrici

Scarico condensa: 25 mm

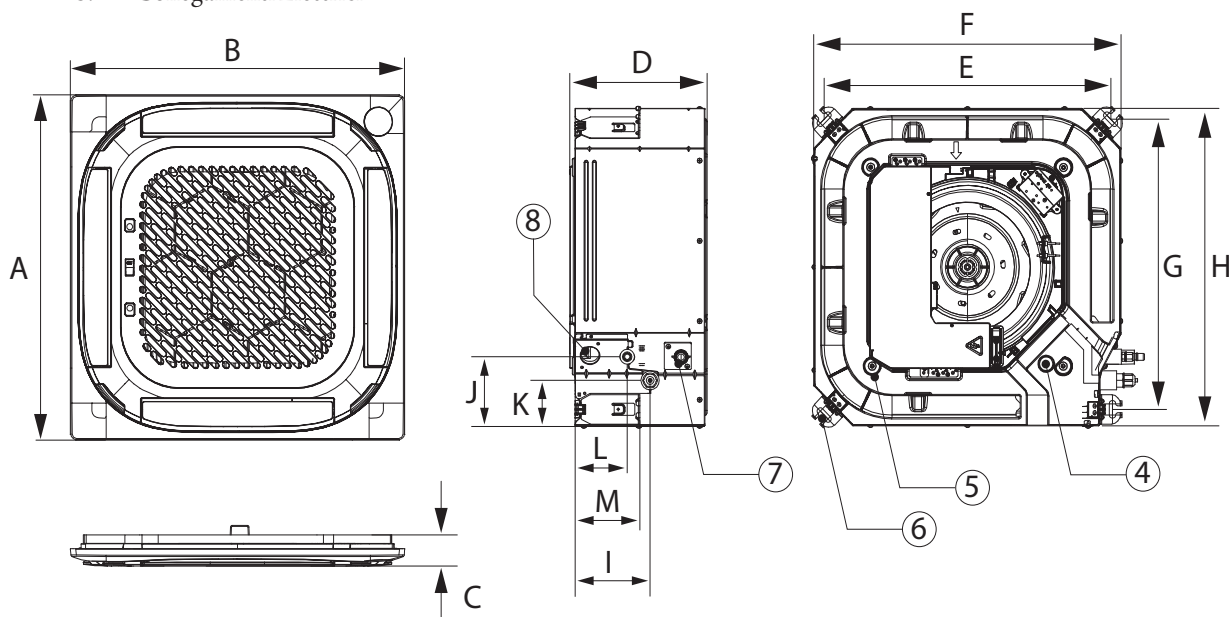

Modello	Dimensioni [mm]												
	A	B	C	D	E	F	G	H	I	J	K	L	M
UI CAS 9	-	-	-	245	531	570	521	570	139,2	125,3	82,8	96,8	120,2
UI CAS 12	-	-	-	245	531	570	521	570	139,2	125,3	82,8	96,8	120,2
UI CAS 18	-	-	-	245	531	570	521	570	139,2	125,3	82,8	96,8	120,2
Cornice Estetica	620	620	50	-	-	-	-	-	-	-	-	-	-

Modello	Diametro tubazione liquido	Diametro tubazione gas	Peso netto [Kg]
UI CAS 9	1/4" (6,35 mm)	3/8" (9,52 mm)	14,5
UI CAS 12	1/4" (6,35 mm)	3/8" (9,52 mm)	16,1
UI CAS 18	1/4" (6,35 mm)	1/2" (12,7 mm)	16,2
Cornice Estetica	-	-	2,7

**N.B:** per l'installazione di tutti i modelli UI CAS è necessario prevedere il relativo Kit Cornice Cassetta.

# UI DUCT

## 5.3

## DIMENSIONI PRINCIPALI UI DUCT

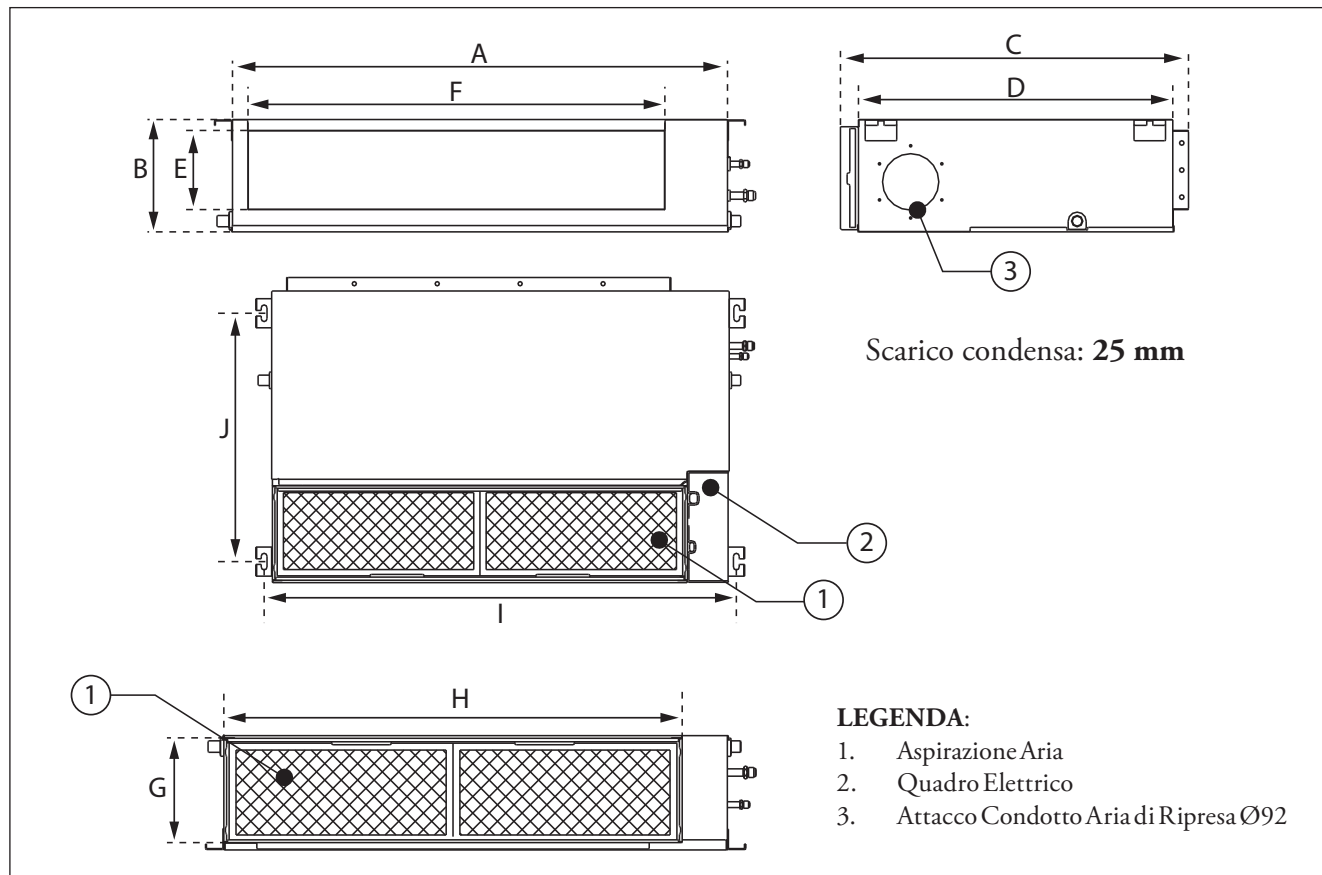

Modello UI	Dimensioni [mm]									
	A	B	C	D	E	F	G	H	I	J
DUCT 9	700	200	506	450	152	537	186	599	741	360
DUCT 12										
DUCT 18	700	245	795	750	178	527	212	592	740	640

Modello UI	Diametro tubazione liquido	Diametro tubazione gas	Peso netto [Kg]
DUCT 9	1/4"(6,35 mm)	3/8"(9,52 mm)	16,6
DUCT 12	1/4"(6,35 mm)	3/8"(9,52 mm)	
DUCT 18	1/4"(6,35 mm)	1/2"(12,7 mm)	24,4



# UI CONS

## 5.4

## DIMENSIONI PRINCIPALI UI CONS

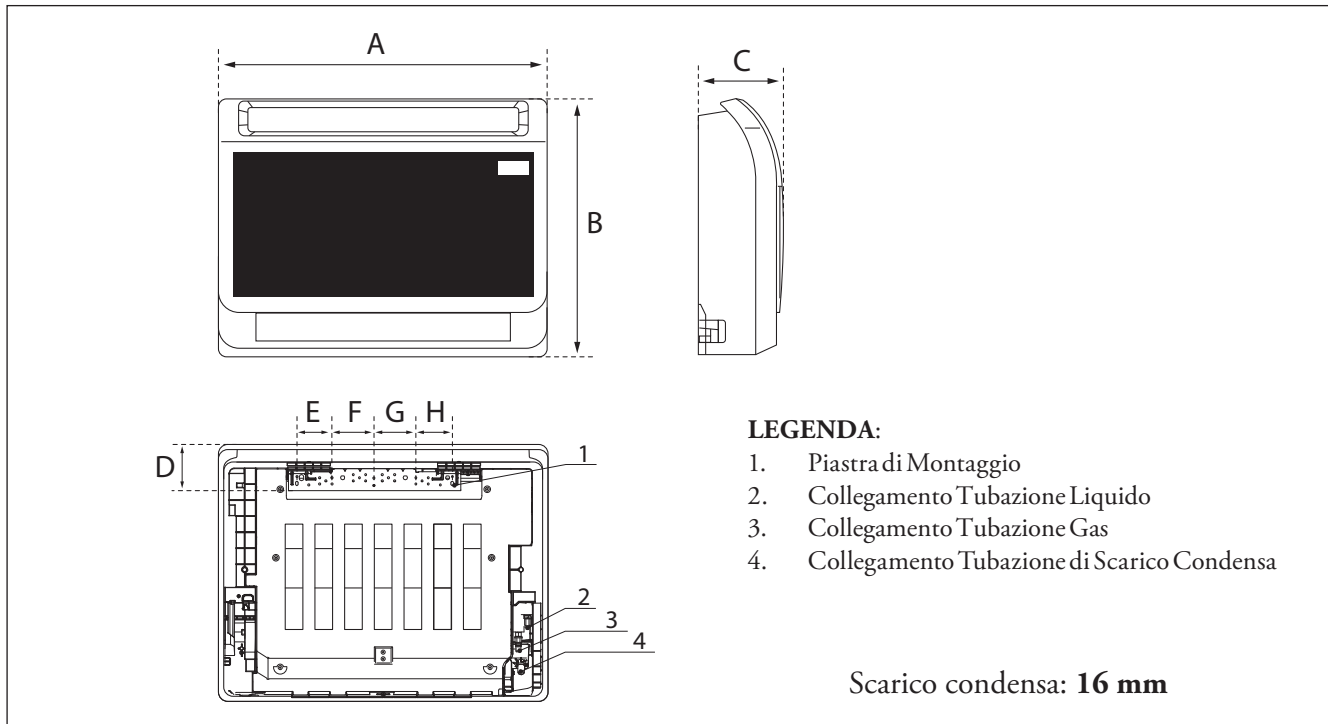

Modello UI	Dimensioni [mm]							
	A	B	C	D	E	F	G	H
CONS 9	794	621	200	110	84,7	100,9	100,9	88,2
CONS 12								
CONS 18								

Modello UI	Diametro tubazione liquido	Diametro tubazione gas	Peso netto [Kg]
CONS 9	1/4"(6,35 mm)	3/8"(9,52 mm)	14,9
CONS 12			
CONS 18		1/2"(12,7 mm)	



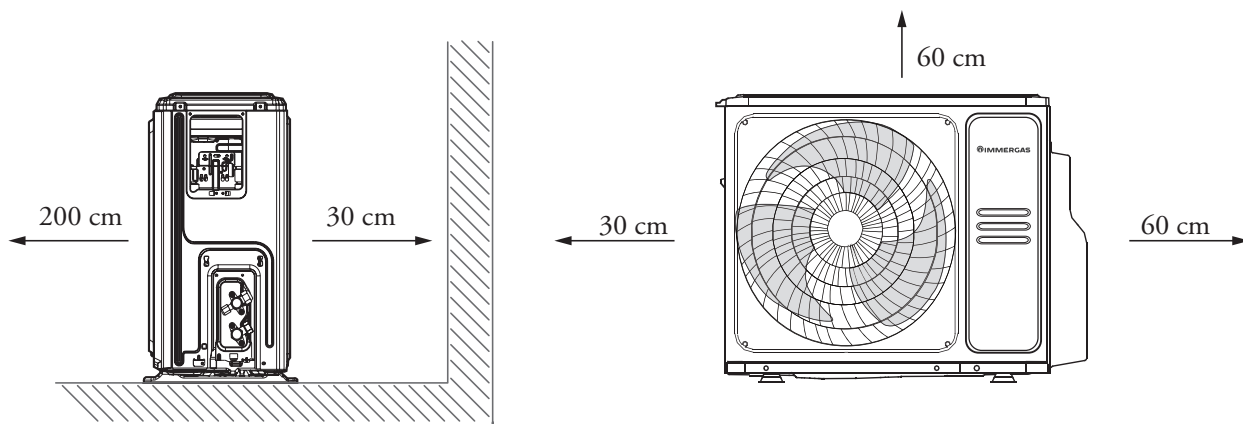

Le relazioni tra H, A e L sono le seguenti.

	L	A
$L \leq H$	$L \leq 1/2H$	25 cm o più
	$1/2H < L \leq H$	30 cm o più
$L > H$	Non può essere installato	

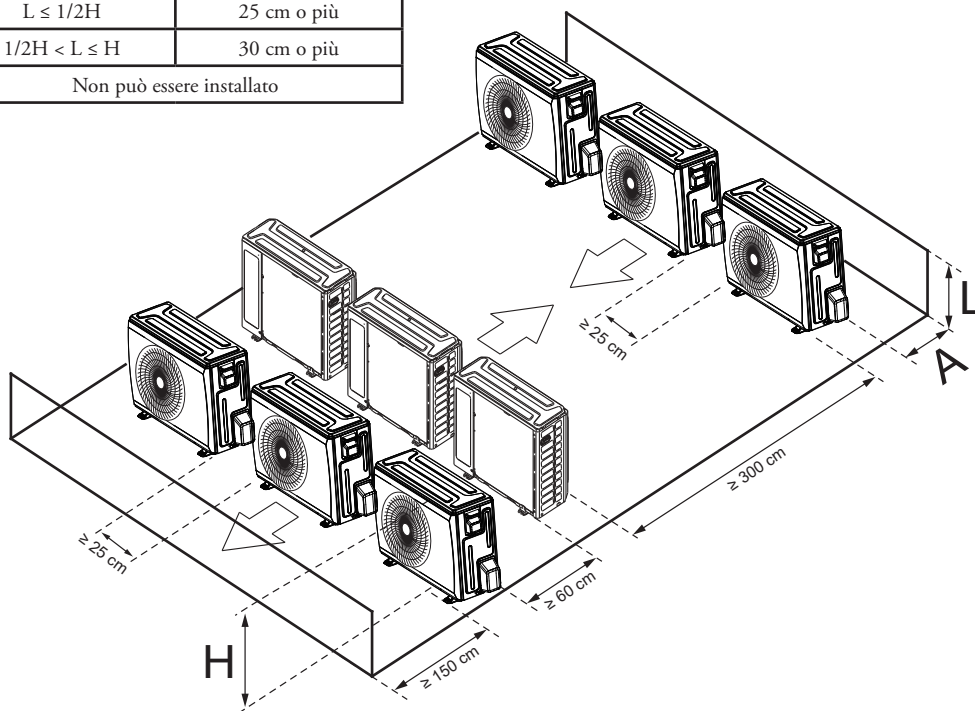

E' necessario che l'unità esterna venga movimentata ed immagazzinata in posizione verticale, allo scopo di assicurare un'adeguata disposizione dell'olio presente all'interno del circuito frigorifero ed evitare eventuali danneggiamenti al compressore

### Scelta del luogo di installazione

Prima di installare l'unità esterna, è necessario scegliere un luogo appropriato, rispettando tutte le dimensioni installative riportate nelle immagini sovrastanti. Quelle di seguito sono le indicazioni che vi aiuteranno a scegliere il luogo appropriato per l'installazione dell'unità:

- Buona circolazione dell'aria e ventilazione;
- Il rumore proveniente dall'unità non deve creare disturbo;

- Assicurarsi che il supporto/muro/parete di installazione possa sostenere il peso dell'unità e non vibrare;
- Protetto da prolungati periodi di luce diretta del sole o pioggia.

Non installare l'unità nei seguenti luoghi:

- Vicino ad un ostacolo che possa bloccare la circolazione dell'aria
- Vicino ad una strada pubblica, aree affollate o dove il rumore dell'unità possa creare disturbo;
- Vicino ad animali o piante che possano danneggiarsi dallo scarico di aria calda proveniente dall'unità;
- Vicino a qualsiasi fonte di gas combustibile;
- In un luogo esposto ad una eccessiva quantità di polvere e/o aria salmastra.

# Climatizzatori

## DISTANZE MINIME DI INSTALLAZIONE UNITÀ ESTERNE (CONTINUA)

### Considerazioni speciali per condizioni meteo estreme

Se l'unità è esposta a forte vento:

- Installare l'unità in maniera tale che l'uscita dell'aria formi un angolo di 90° rispetto alla direzione del vento;
- Se necessario realizzare una barriera di fronte all'unità per proteggerla da correnti eccessive.

Se l'unità è spesso esposta a pioggia o neve realizzare un riparo sopra l'unità per proteggerla dagli agenti atmosferici, prestando attenzione a non ostruire il flusso dell'aria attorno all'unità.

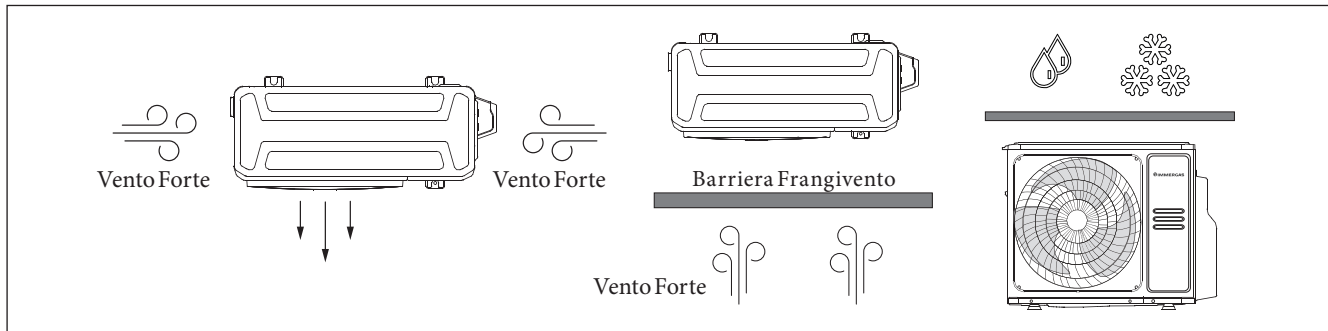

### Drenaggio della condensa

È necessario gestire la condensa mediante la seguente procedura:

- Installare la guarnizione in gomma sul giunto di scarico nell'apposita sede;
- Inserire il giunto di scarico nel foro che si trova sul fondo;
- Ruotare il giunto di scarico di 90° verso la parte frontale dell'unità finché non scatta in posizione;
- Collegare un tubo (non incluso) al giunto di scarico in modo tale che la condensa defluisca nel condotto apposito.

In base al luogo di installazione, ancorare la macchina utilizzando antivibranti adeguati (da acquistare separatamente).

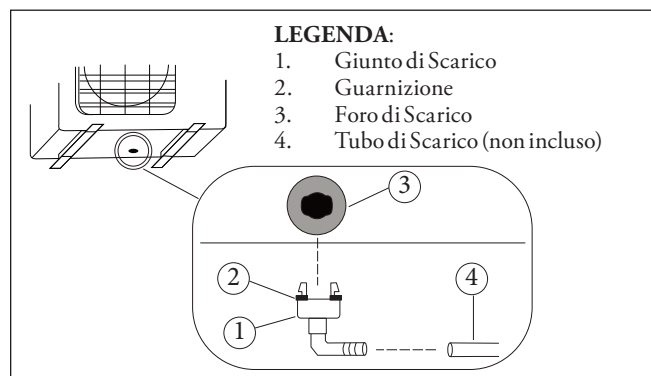

## 6.1 DISTANZE MINIME DI INSTALLAZIONE UI GOTHA & UI THOR

### Scelta del luogo di installazione

Prima di installare l'unità interna, è necessario scegliere il luogo per la corretta installazione, rispettando tutte le dimensioni installative riportate nell'immagine affianco. Le seguenti indicazioni vi aiuteranno a scegliere il luogo più appropriato per l'installazione:

- Buona circolazione dell'aria;
- Drenaggio adeguato;
- Il rumore proveniente dall'unità non deve creare disturbo;
- Assicurarsi che il muro possa sostenere il peso dell'unità;
- Mantenere almeno 1 metro di distanza da dispositivi elettrici.

Non installare l'unità nei seguenti luoghi:

- Vicino a qualsiasi fonte di calore, vapore o gas combustibile;
- Vicino ad oggetti infiammabili;
- Vicino a qualsiasi ostacolo che possa bloccare la circolazione;
- Vicino ad una porta di comunicazione;
- In un luogo esposto alla luce diretta del sole.

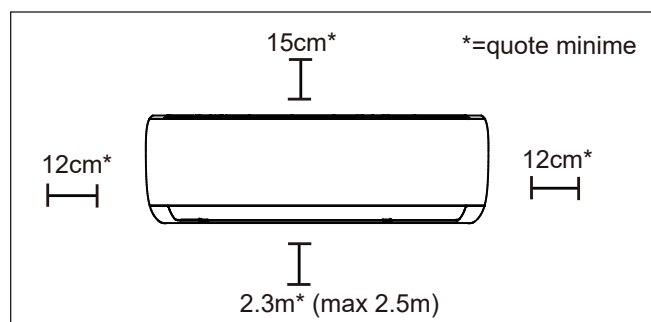

### Drenaggio della Condensa

Il tubo di drenaggio è collegato di default sul lato sinistro (posizione frontale), ma può essere collegato anche al lato destro. Per evitare perdite indesiderate è necessario tappare il foro di scarico inutilizzato con il tappo in gomma fornito.



### Scelta del luogo di installazione

Prima di installare l'unità interna, è necessario scegliere un luogo appropriato, rispettando tutte le dimensioni installative riportate nelle immagini sottostanti. Quelle di seguito sono le indicazioni che vi aiuteranno a scegliere il luogo appropriato per l'installazione dell'unità:

- L'Unità deve trovarsi ad una distanza di almeno 100cm dal muro più vicino;
- Vi è spazio sufficiente per l'installazione e la manutenzione;
- Il soffitto è orizzontale e la sua struttura è in grado di sostenere il peso dell'Unità Interna;
- L'ingresso e l'uscita dell'aria sono libere da ostacoli;
- Il flusso dell'aria raggiunge l'intero ambiente;
- Non vi è radiazione diretta da caloriferi.

Non installare l'unità nei seguenti luoghi:

- Vicino ad un ostacolo che possa bloccare la circolazione dell'aria
- Vicino ad una strada pubblica, aree affollate o dove il rumore dell'unità possa creare disturbo;
- Vicino ad animali o piante che possano danneggiarsi dallo scarico di aria calda proveniente dall'unità;
- Vicino a qualsiasi fonte di gas combustibile;
- In un luogo esposto ad una eccessiva quantità di polvere e/o aria salmastra.

Modello UI	Dimensioni [cm]									
	A	B	C	D	E	F	G	H	I	J
CAS 9										
CAS 12	>29	>150	>230	>150	>200	>400	-	60	-	26
CAS 18										

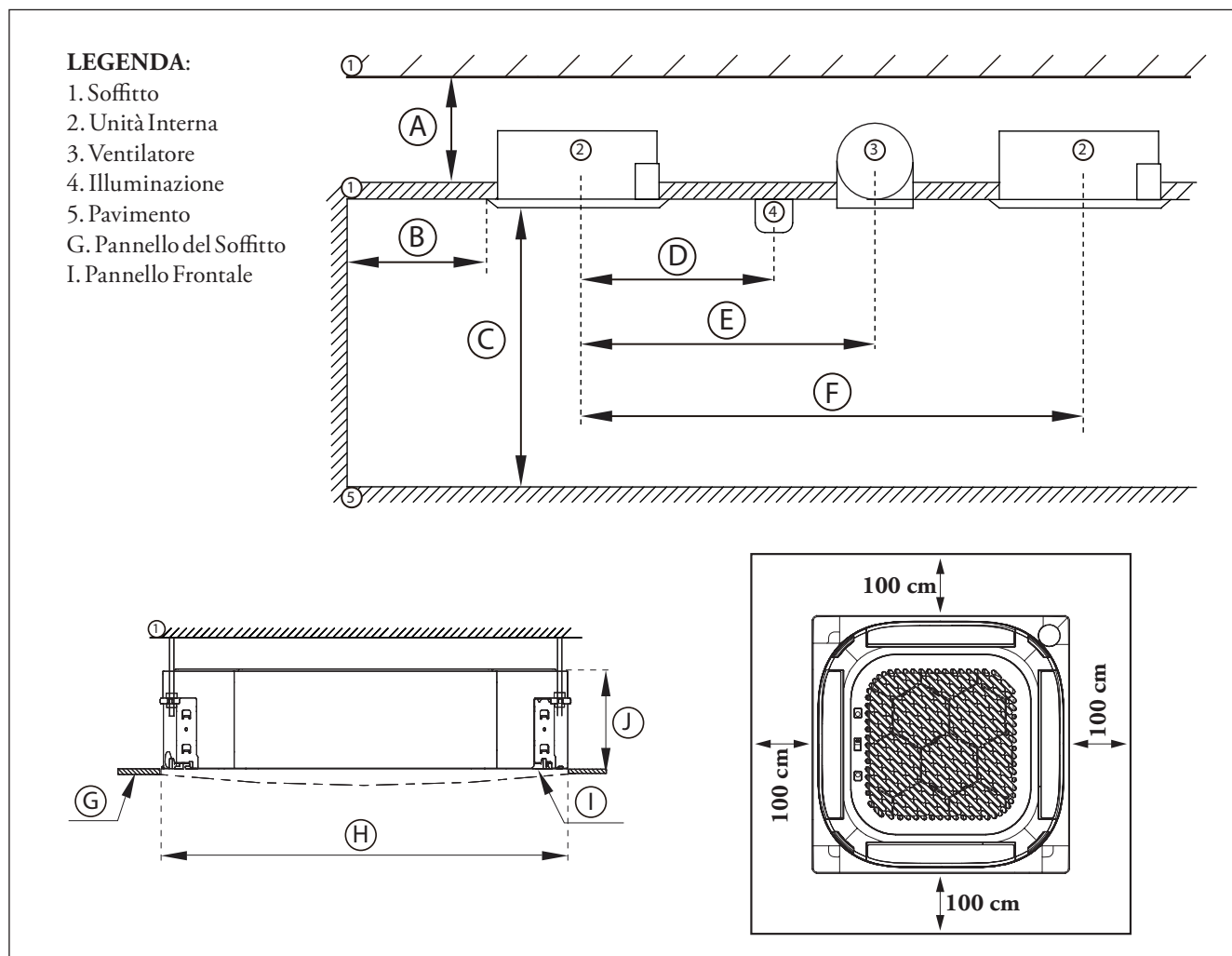

## DISTANZE MINIME DI INSTALLAZIONE UI CAS (CONTINUA)

### Drenaggio della condensa

Il tubo di scarico ha la funzione di scaricare l'acqua dall'unità. Un'installazione non corretta può causare danni materiali. E' richiesto un tubo di polietilene non fornito di serie. Sono da rispettare le dimensioni riportate in figura e le seguenti indicazioni per scaricare efficacemente la condensa:

- Quando si utilizza una prolunga per il tubo di scarico, stringere la connessione sul lato interno con un tubo di protezione aggiuntivo per impedire che si allenti;
- Il tubo di scarico deve avere una pendenza di almeno 1% per impedire che l'acqua possa rifluire nel climatizzatore d'aria;
- Per evitare che il tubo si incurvi, disporre degli elementi di sospensione ogni 1-1,5 m;
- Se l'uscita del tubo di scarico si trova più in alto del raccordo per la pompa situato sul corpo dell'unità, predisporre un tubo di sollevamento per l'uscita di scarico dell'unità interna. Il tubo di sollevamento deve essere installato a non più di 75 cm dal controsoffitto;

- Un'installazione non corretta può causare il riflusso dell'acqua nell'unità;
- L'uscita del tubo di scarico deve essere ad un'altezza di almeno 5 cm dal suolo;
- Se l'uscita del tubo di scarico fosse a contatto con il terreno, è possibile che l'unità si blocchi e non funzioni correttamente;
- Nel caso in cui l'acqua venisse scaricata direttamente nella rete fognaria, utilizzare un tubo di scarico a "U" o a "S" per evitare che gli odori possano refluire all'interno.

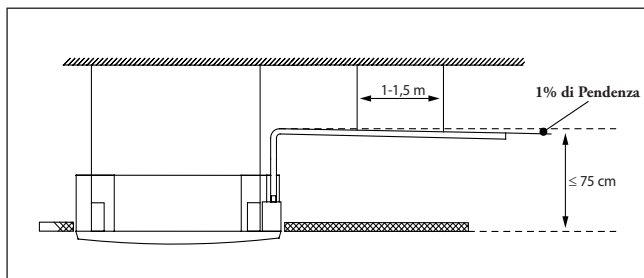

### LEGENDA:

- |               |            |
|---------------|------------|
| A. 0 - 75 mm  | D. ≤ 53 cm |
| B. ≤ 30 cm    | E. 22 cm   |
| C. 1 - 1,5 cm | F. ≤ 75 cm |

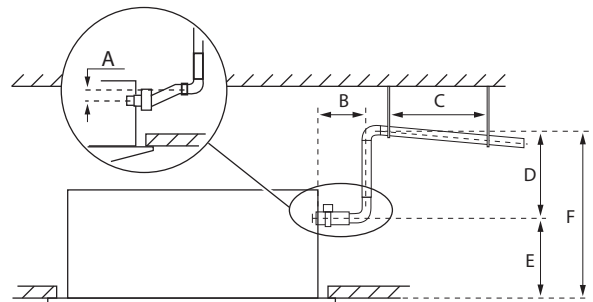

### LEGENDA:

- |              |
|--------------|
| A. 0 - 53 cm |
| B. ≥ 10 cm   |

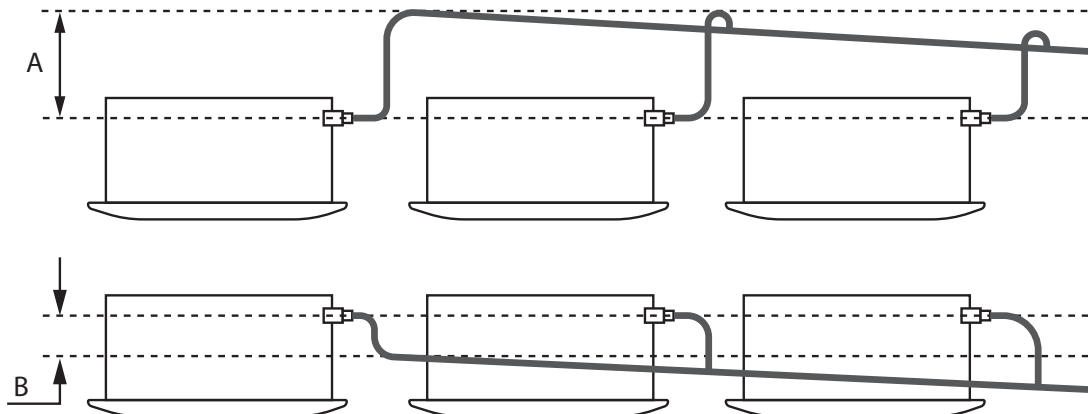

# UI DUCT

## 6.3

## DISTANZE MINIME DI INSTALLAZIONE UI DUCT

### Scelta del luogo di installazione

Prima di installare l'unità interna, è necessario scegliere un luogo appropriato, rispettando tutte le dimensioni installative riportate nelle immagini sottostanti. Quelle di seguito sono le indicazioni che vi aiuteranno a scegliere il luogo appropriato per l'installazione dell'unità:

- Assicurarsi che i ganci siano adeguatamente dimensionati;
- Vi è spazio sufficiente per l'installazione e la manutenzione;
- Il soffitto è orizzontale e la sua struttura è in grado di sostenere il peso dell'Unità Interna;
- L'ingresso e l'uscita dell'aria sono libere da ostacoli;
- Il flusso dell'aria raggiunge l'intero ambiente;
- Non vi è radiazione diretta da caloriferi.

Non installare l'unità nei seguenti luoghi:

- Vicino ad un ostacolo che possa bloccare la circolazione dell'aria
- Vicino ad una strada pubblica, aree affollate o dove il rumore dell'unità possa creare disturbo;
- Vicino ad animali o piante che possano danneggiarsi dallo scarico di aria calda proveniente dall'unità;
- Vicino a qualsiasi fonte di gas combustibile;
- In un luogo esposto ad una eccessiva quantità di polvere e/o aria salmastra.

Modello UI	Dimensioni [cm]								
	A	B	C	D	E	F	G	H	I
DUCT 9	>20	>30	>20	>30	>230	>2	20	30	60x60
DUCT 12			>24,5						
DUCT 18			>24,5						

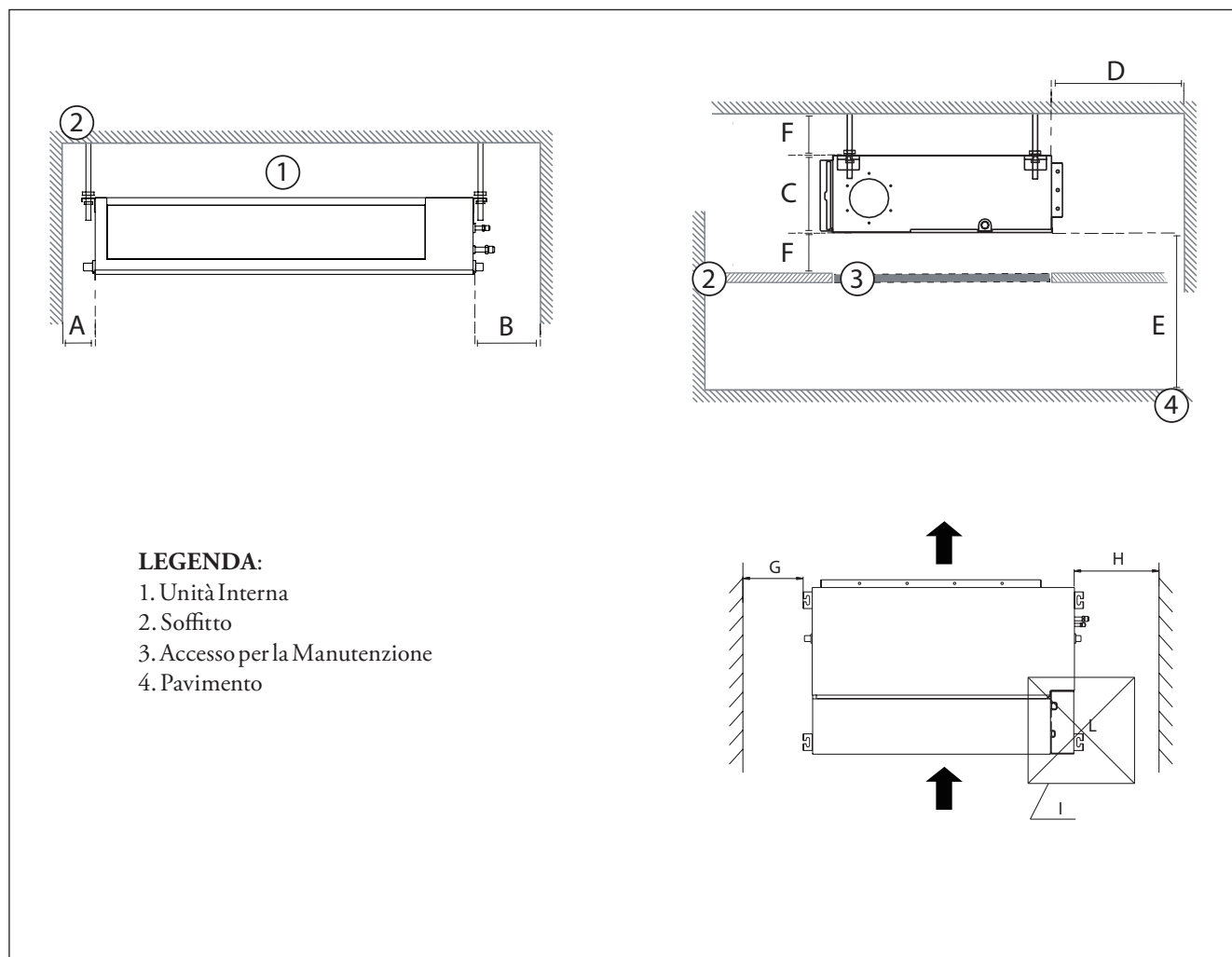

## DISTANZE MINIME DI INSTALLAZIONE UI DUCT (CONTINUA)

### Drenaggio della condensa

Il tubo di scarico ha la funzione di scaricare l'acqua dall'unità. Un'installazione non corretta può causare danni materiali. E' richiesto un tubo di polietilene non fornito di serie. Sono da rispettare le dimensioni riportate in figura e le seguenti indicazioni per scaricare efficacemente la condensa:

- Quando si utilizza una prolunga per il tubo di scarico, stringere la connessione sul lato interno con un tubo di protezione aggiuntivo per impedire che si allenti;
- Il tubo di scarico deve avere una pendenza di almeno 2% per impedire che l'acqua possa rifluire nel climatizzatore d'aria;
- Per evitare che il tubo si incurvi, disporre degli elementi di sospensione ogni 1-1,5 m;
- Se l'uscita del tubo di scarico si trova più in alto del raccordo per la pompa situato sul corpo dell'unità, predisporre un tubo di sollevamento per l'uscita di scarico dell'unità interna. Il tubo di sollevamento deve essere installato a non più di 55 cm dal controsoffitto;

- La distanza tra l'unità ed il tubo di sollevamento deve essere inferiore a 20cm;
- Un'installazione non corretta può causare il riflusso dell'acqua nell'unità;
- L'uscita del tubo di scarico deve essere ad un'altezza di almeno 5 cm dal suolo;
- Se l'uscita del tubo di scarico fosse a contatto con il terreno, è possibile che l'unità si blocchi e non funzioni correttamente;
- Nel caso in cui l'acqua venisse scaricata direttamente nella rete fognaria, utilizzare un tubo di scarico a "U" o a "S" per evitare che gli odori possano refluire all'interno.

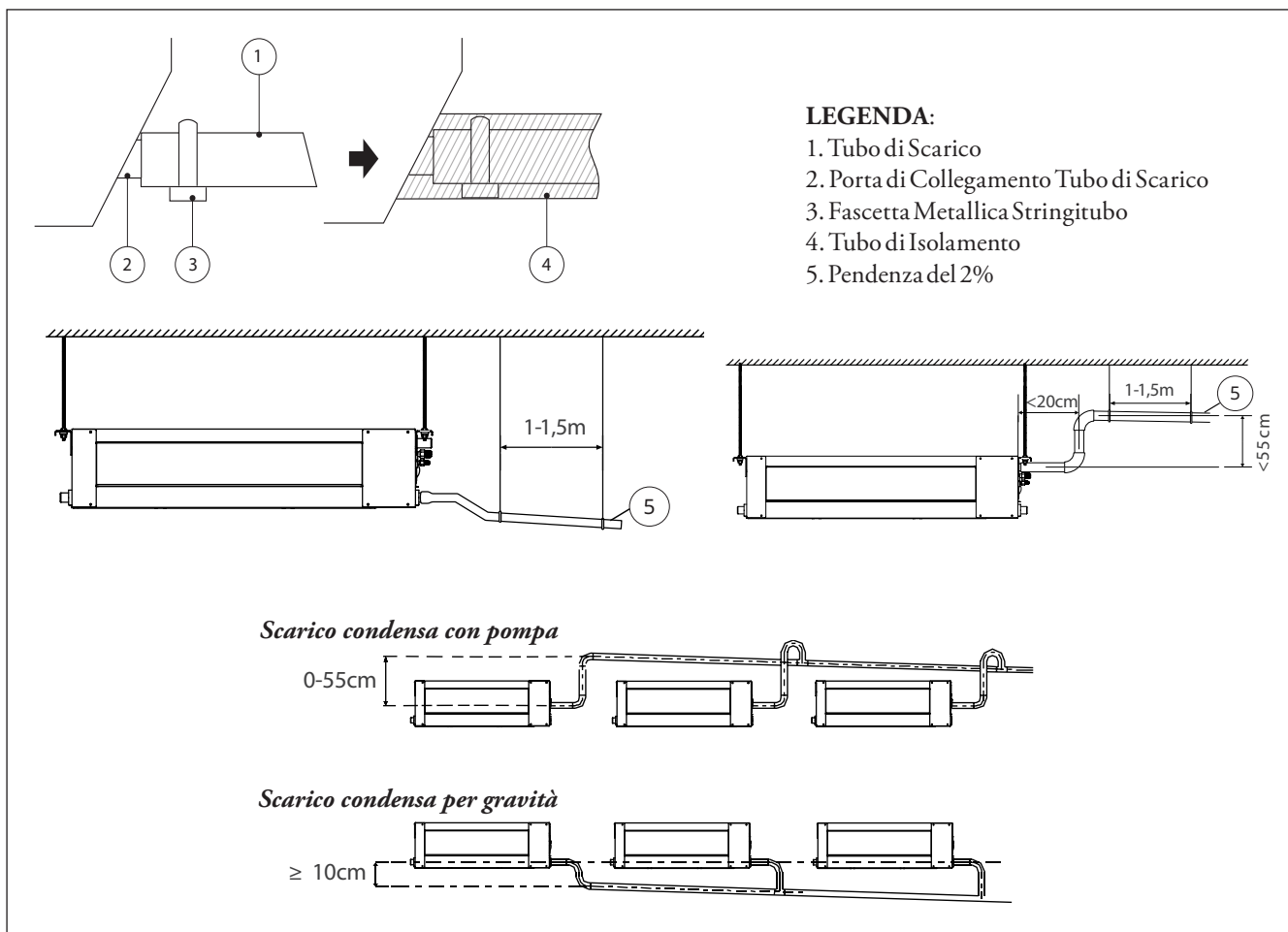

### Scelta del luogo di installazione

Prima di installare l'unità interna, è necessario scegliere un luogo appropriato, rispettando tutte le dimensioni installative riportate nelle immagini sottostanti. Quelle di seguito sono le indicazioni che vi aiuteranno a scegliere il luogo appropriato per l'installazione dell'unità:

- Vi è spazio sufficiente per l'installazione e la manutenzione;
- Il soffitto o la parete sono grado di sostenere il peso dell'unità;
- L'ingresso e l'uscita dell'aria sono libere da ostacoli;
- Il flusso dell'aria raggiunge l'intero ambiente;
- Non vi è radiazione diretta da caloriferi.

Non installare l'unità nei seguenti luoghi:

- Vicino ad un ostacolo che possa bloccare la circolazione dell'aria
- Vicino ad una strada pubblica, aree affollate o dove il rumore dell'unità possa creare disturbo;
- Vicino ad animali o piante che possano danneggiarsi dallo scarico di aria calda proveniente dall'unità;
- Vicino a qualsiasi fonte di gas combustibile;
- In un luogo esposto ad una eccessiva quantità di polvere e/o aria salmastra.

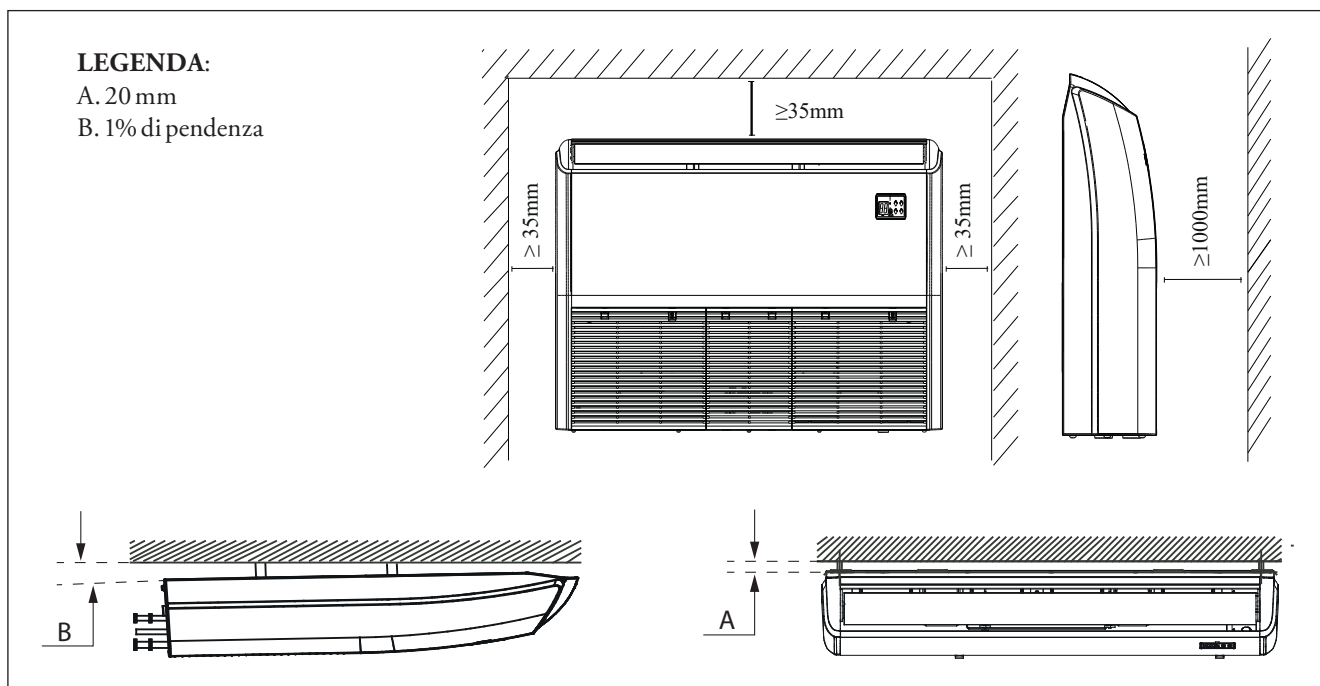

### Drenaggio della condensa

Il tubo di scarico ha la funzione di scaricare l'acqua dall'unità. Un'installazione non corretta può causare danni materiali. E' richiesto un tubo di polietilene non fornito di serie. Sono da rispettare le dimensioni riportate in figura e le seguenti indicazioni per scaricare efficacemente la condensa:

- Quando si utilizza una prolunga per il tubo di scarico, stringere la connessione sul lato interno con un tubo di protezione aggiuntivo per impedire che si allenti;
- Il tubo di scarico deve avere una pendenza di almeno 1% per impedire che l'acqua possa rifluire nel climatizzatore d'aria;

- Per evitare che il tubo si incurvi, disporre degli elementi di sospensione ogni 1-1,5 m;
- Un'installazione non corretta può causare il riflusso dell'acqua nell'unità;
- L'uscita del tubo di scarico deve essere ad un'altezza di almeno 5 cm dal suolo;
- Se l'uscita del tubo di scarico fosse a contatto con il terreno, è possibile che l'unità si blocchi e non funzioni correttamente;
- Nel caso in cui l'acqua venisse scaricata direttamente nella rete fognaria, utilizzare un tubo di scarico a "U" o a "S" per evitare che gli odori possano refluire all'interno.

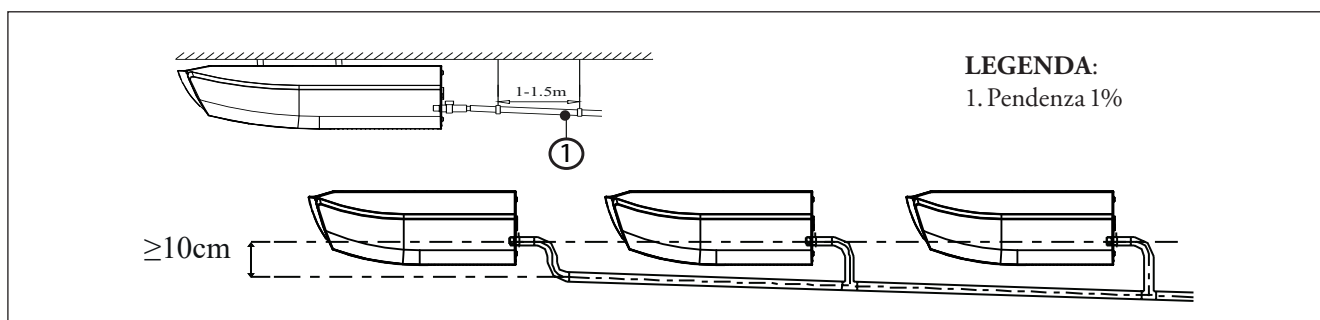

### Scelta del luogo di installazione

Prima di installare l'unità interna, è necessario scegliere un luogo appropriato, rispettando tutte le dimensioni installative riportate nelle immagini sottostanti. Quelle di seguito sono le indicazioni che vi aiuteranno a scegliere il luogo appropriato per l'installazione dell'unità:

- Vi è spazio sufficiente per l'installazione e la manutenzione;
- Il soffitto o la parete sono grado di sostenere il peso dell'unità;
- L'ingresso e l'uscita dell'aria sono libere da ostacoli;
- Il flusso dell'aria raggiunge l'intero ambiente;
- Non vi è radiazione diretta da caloriferi.

Non installare l'unità nei seguenti luoghi:

- Vicino ad un ostacolo che possa bloccare la circolazione dell'aria
- Vicino ad una strada pubblica, aree affollate o dove il rumore dell'unità possa creare disturbo;
- Vicino ad animali o piante che possano danneggiarsi dallo scarico di aria calda proveniente dall'unità;
- Vicino a qualsiasi fonte di gas combustibile;
- In un luogo esposto ad una eccessiva quantità di polvere e/o aria salmastra.

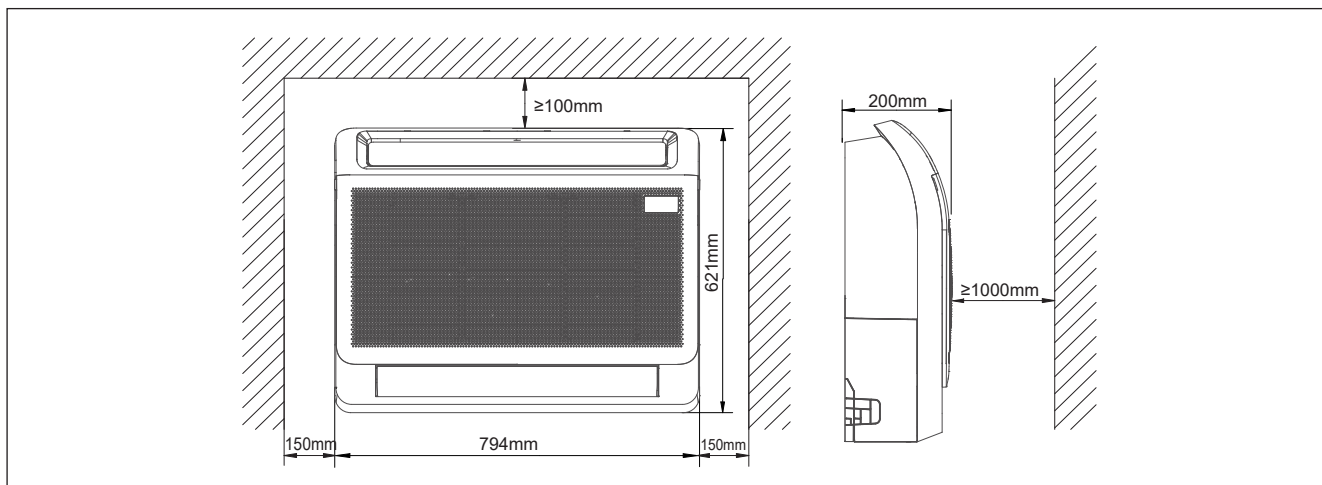

### Drenaggio della condensa

Il tubo di scarico ha la funzione di scaricare l'acqua dall'unità. Un'installazione non corretta può causare danni materiali. E' richiesto un tubo di polietilene non fornito di serie. Sono da rispettare le dimensioni riportate in figura e le seguenti indicazioni per scaricare efficacemente la condensa:

- Quando si utilizza una prolunga per il tubo di scarico, stringere la connessione sul lato interno con un tubo di protezione aggiuntivo per impedire che si allenti;

- Il tubo di scarico deve avere una pendenza di almeno 1% per impedire che l'acqua possa rifluire nel climatizzatore d'aria;
- Per garantire un drenaggio regolare, la differenza di altezza tra la presa a muro e la pisatrate di sospensione deve essere superiore a 470 mm;
- Quando si installa il tubo di scarico, si raccomanda di serrarlo con una clip stringitubo all'unità per evitare perdite.

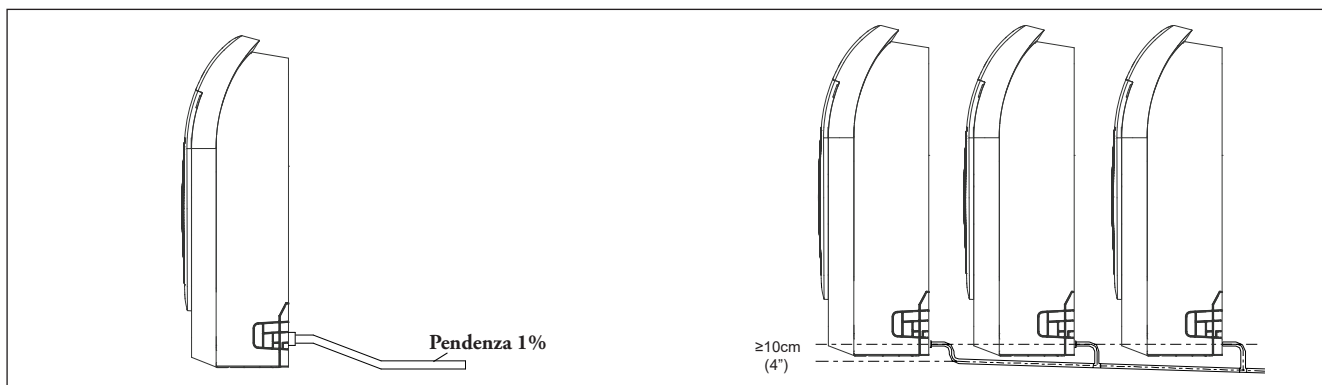

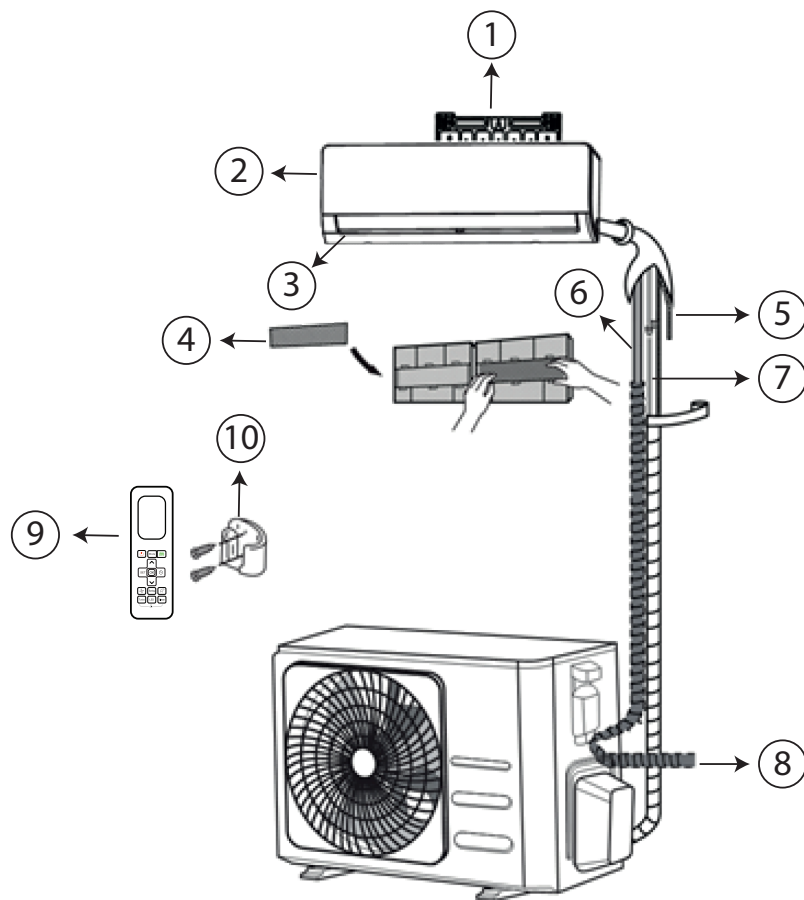

**LEGENDA:**

- 1 Piastra di montaggio a parete
- 2 Pannello frontale
- 3 Aletta
- 4 Filtro
- 5 Tubo di scarico condensa
- 6 Cavo di collegamento
- 7 Tubazioni refrigerante
- 8 Cavo alimentazione Unità Esterna
- 9 Telecomando
- 10 Supporto telecomando

**NOTA:**

- il disegno fa riferimento sia alla soluzione con UI GOTHA sia alla soluzione UI THOR
- con l'unità esterna MULTI possono essere collegate da 1 fino a 5 unità interne in diverse configurazioni di tipologie e potenze, compatibilmente con i prodotti scelti
- le tubazioni possono essere collegate dal lato sinistro, dal lato destro o posteriormente all'unità interna
- le illustrazioni sono a scopo esemplificativo, i prodotti reali potrebbero differire leggermente

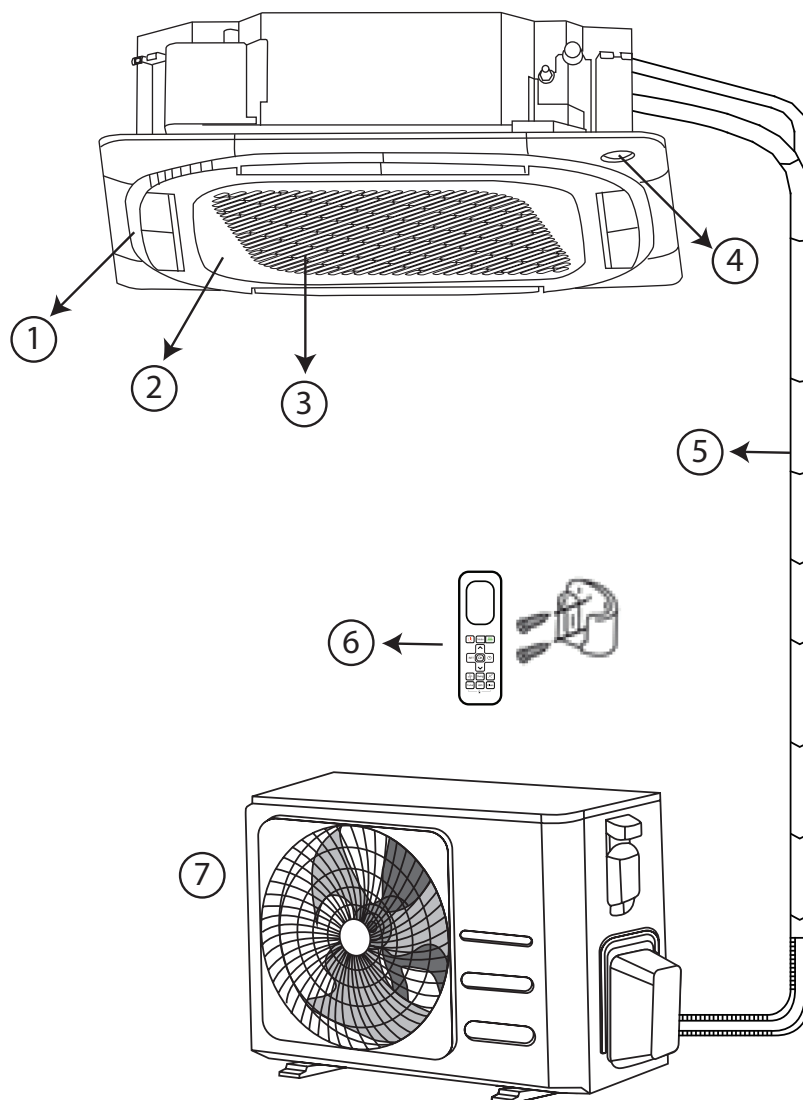

**LEGENDA:**

- 1 Uscita d'aria
- 2 Ingresso d'aria
- 3 Griglia frontale
- 4 Display di visualizzazione
- 5 Avvolgimento contenente cavo di collegamento e tubi di scarico
- 6 Telecomando
- 7 Unità esterna

**NOTA:**

- possono essere collegate da 1 fino a 5 unità interne in diverse configurazioni di tipologie e potenze, compatibilmente con i prodotti scelti
- non piegare i tubi più di 90° e garantire un raggio minimo di curvatura di 10 cm
- le illustrazioni sono a scopo esemplificativo, i prodotti reali potrebbero differire leggermente

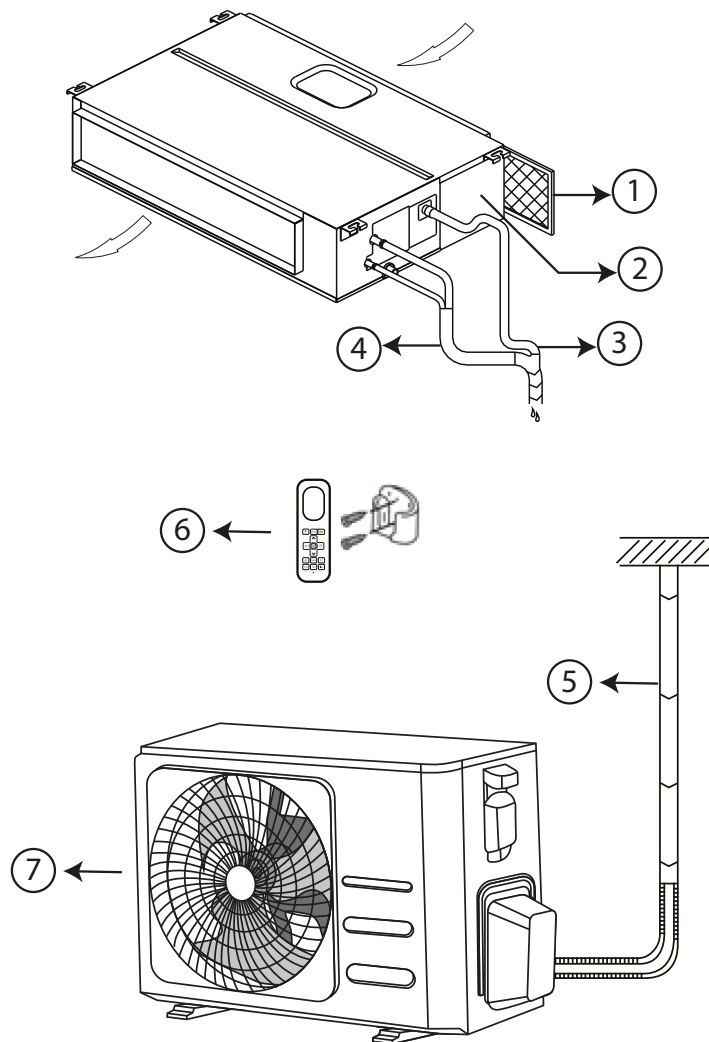

**LEGENDA:**

- 1 Filtro aria
- 2 Quadro elettrico
- 3 Tubo di scarico
- 4 Tubo refrigerante
- 5 Avvolgimento contenente cavo di collegamento e tubi di scarico
- 6 Telecomando
- 7 Unità esterna

**NOTA:**

- possono essere collegate da 1 fino a 5 unità interne in diverse configurazioni di tipologie e potenze, compatibilmente con i prodotti scelti
- non piegare i tubi più di 90° e garantire un raggio minimo di curvatura di 10 cm
- le illustrazioni sono a scopo esemplificativo, i prodotti reali potrebbero differire leggermente

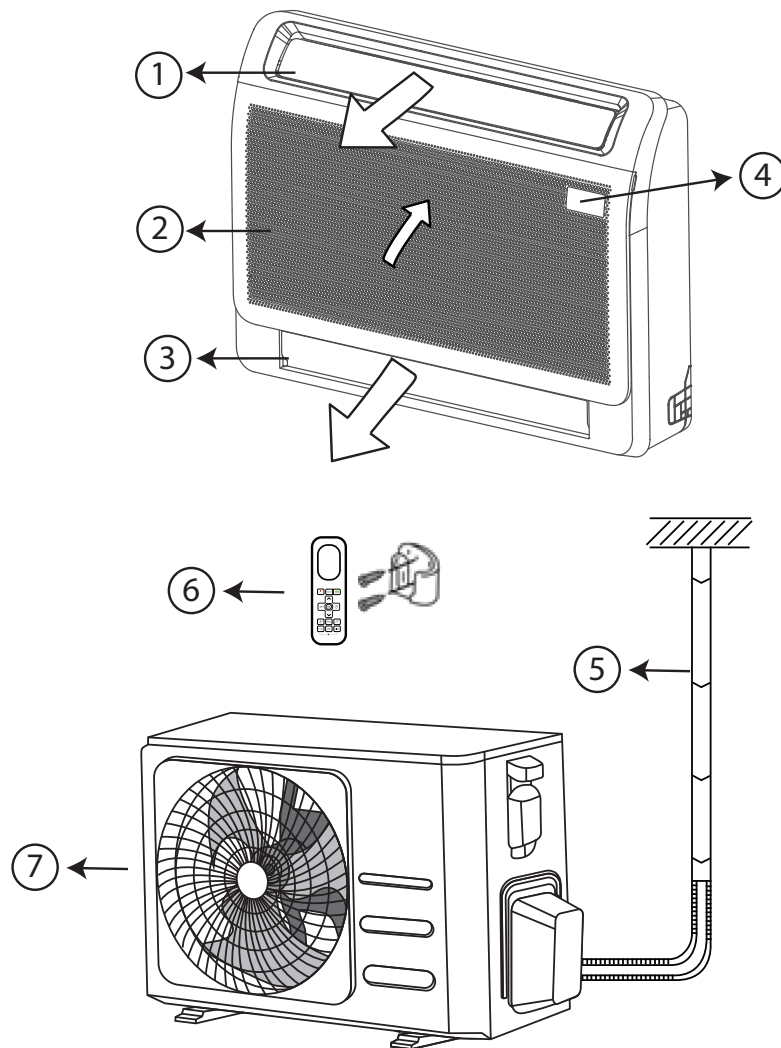

**LEGENDA:**

- 1 Deflettore di ventilazione superiore (uscita aria)
- 2 Ingresso d'aria con filtro integrato
- 3 Deflettore di ventilazione inferiore (uscita aria)
- 4 Display di visualizzazione
- 5 Avvolgimento contenente cavo di collegamento e tubi di scarico
- 6 Telecomando
- 7 Unità esterna

**NOTA:**

- possono essere collegate da 1 fino a 5 unità interne in diverse configurazioni di tipologie e potenze, compatibilmente con i prodotti scelti
- le tubazioni possono essere collegate dal lato sinistro, dal lato destro o posteriormente all'unità interna
- non piegare i tubi più di 90° e garantire un raggio minimo di curvatura di 10 cm
- le illustrazioni sono a scopo esemplificativo, i prodotti reali potrebbero differire leggermente

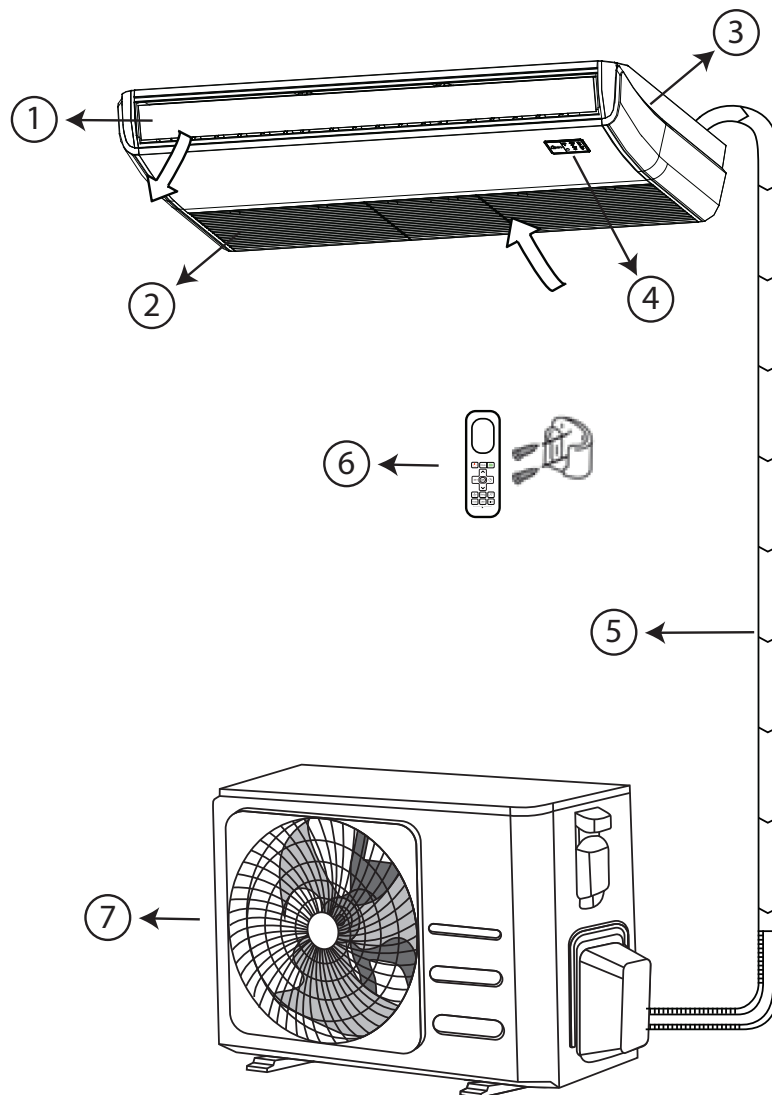

**LEGENDA:**

- 1 Bocchetta di ventilazione
- 2 Ingresso aria (filtro integrato)
- 3 Struttura
- 4 Display di visualizzazione
- 5 Avvolgimento contenente cavo di collegamento e tubi di scarico
- 6 Telecomando
- 7 Unità esterna

**NOTA:**

- possono essere collegate da 1 fino a 5 unità interne in diverse configurazioni di tipologie e potenze, compatibilmente con i prodotti scelti
- UI SP può essere installato orizzontalmente a soffitto (come in figura) oppure verticalmente a pavimento
- non piegare i tubi più di 90° e garantire un raggio minimo di curvatura di 10 cm
- le illustrazioni sono a scopo esemplificativo, i prodotti reali potrebbero differire leggermente

Si riporta a seguire il telecomando ad infrarossi fornito di serie con i modelli sovrastanti che permette il controllo completo del sistema con tutte le funzionalità disponibili (le batterie di alimentazione sono incluse). Per gli abbinamento realizzabili si faccia riferimento alla tabella di combinazioni riportate a **pag. 44**.

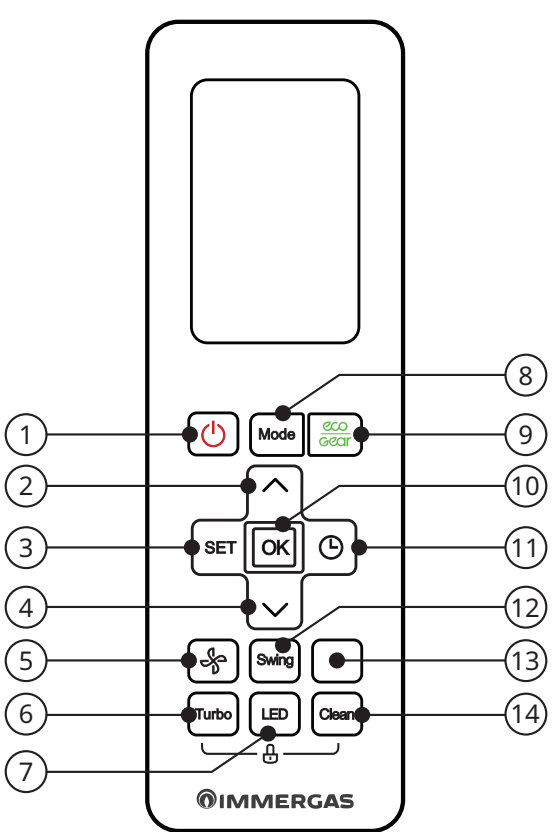

The diagram shows a vertical remote control with the following buttons and features labeled with numbers 1 through 14:

- 1: Power button (ON/OFF)
- 2: Temperature up arrow
- 3: SET button
- 4: Temperature down arrow
- 5: Fan speed icon
- 6: Turbo button
- 7: IMMERGAS logo
- 8: Mode button
- 9: eco gear button
- 10: OK button
- 11: Timer icon
- 12: Swing button
- 13: Fresh icon
- 14: Clean button

**LEGENDA:**

1. ON \ OFF : Accende o spegne l'Unità Interna.
2. TEMP ^ : Aumenta la temperatura ad intervalli di 1°C (temperatura massima 30°C).
3. SET: Permette di selezionare le funzioni operative come:
  - Sleep
  - FollowMe
  - ApMode
4. TEMP v: Diminuisce la temperatura ad intervalli di 1°C (temperatura minima 16°C).
5. VELOCITÀ DELLA VENTOLA: Seleziona la velocità della ventola nel seguente ordine:
  - AU 20%
  - 40%
  - 60%
  - 80%
  - 100%
6. TURBO: Consente all'unità di raggiungere la temperatura impostata nel più breve tempo possibile.
7. LED: Attiva e disattiva il display a LED presente sull'unità interna, nonché la segnalazione acustica del climatizzatore d'aria.
8. MODE: Passa alla prossima modalità secondo il seguente ordine;
  - Auto
  - Cool (raffreddamento)
  - Dry (deumidificazione)
  - Heat (riscaldamento)
  - Fan (ventola)
9. ECO\GEAR: Permette di accedere alla modalità di risparmio energetico secondo la seguente sequenza:
  - Eco
  - Gear (livello 75%)
  - Gear (livello 50%)
  - Modalità di impostazione precedente ECO.
10. OK: Utilizzato per confermare le funzioni selezionate
11. TIMER: Permette di impostare l'orario di avvio automatico per attivare o disattivare l'unità
12. SWING: Attiva e disattiva il movimento del deflettore orizzontale.
13. FLUSSO D'ARIA INDIRETTO: Funzione disponibile solo in modalità COOL, FAN o DRY.
13. FRESH: Permette di purificare l'aria della stanza attraverso lo ionizzatore (SOLO PER I MODELLI UI GHOTHA).
14. CLEAN: Permette di attivare\disattivare la funzione di Pulizia Automatica.

# Climatizzatori

## TELECOMANDO UI GOTHA - UI THOR - UI CAS - UI CONS - UI SP (CONTINUA)

### Funzioni di base

- *Modalità AUTO*, l'unità selezionerà in automatico la funzione *COOL*, *FAN* o *HEAT* in base alla temperatura impostata;
- *Modalità COOL*, l'unità provvederà a raffrescare gli ambienti;
- *Modalità DRY*, l'unità provvederà a ridurre l'umidità ambiente;
- *Modalità HEAT*, l'unità provvederà a riscaldare gli ambienti;
- *Modalità FAN*, l'unità viene attivata per la sola ventilazione.

È inoltre presente una funzione passiva *anti-muffa* per cui quando si spegne l'unità dalle modalità *COOL*, *AUTO* o *DRY* il climatizzatore d'aria continuerà a funzionare a potenza molto bassa per asciugare l'acqua condensata e prevenire la crescita di muffa.

### Funzioni avanzate

- Attraverso la pressione del *pulsante SET* è possibile scorrere attraverso tre diverse funzioni:

- a) *Funzione Sleep*, riduce il consumo di energia, in modalità *HEAT* viene abbassata la temperatura di 1°C per ogni ora di funzionamento, fino ad un massimo di 2°C, viceversa in modalità *COOL* (solo tramite telecomando);
- b) *Funzione Follow Me*, permette al telecomando di rilevare la temperatura ambiente in prossimità dello stesso, questo valore viene inviato al climatizzatore ogni 3 minuti, in modo tale da ottimizzare il comfort climatico all'interno dell'abitazione;
- c) *Funzione AP*, scegliere questa modalità per eseguire la configurazione della rete wireless, è possibile effettuare il controllo da remoto dell'unità attraverso l'applicazione per smartphone CLIMA SMART;

- *Funzione ECO/GEAR*, con la *funzione ECO* in modalità raffrescamento il telecomando regola automaticamente la velocità del ventilatore e la temperatura ambiente viene impostata a 24°C, per risparmiare energia. Con la *funzione GEAR* si può ridurre il consumo di energia elettrica fino al 75% o fino al 50%;
- *Funzione SWING*, si può impostare il deflettore orizzontale in cinque diverse inclinazioni, oppure lo si può fare oscillare in modo automatico;
- *Funzione TURBO*, l'unità interna emette aria calda o fredda alla massima potenza per avviare rapidamente il processo di riscaldamento o raffrescamento;

- *Funzione LED*, utilizzata per accendere o spegnere il display dell'unità interna oppure, tenendo premuto il tasto dedicato per più di 5 secondi, verrà visualizzata la temperatura ambiente;
- *Funzione LOCK*, premendo contemporaneamente il pulsante Turbo e Clean per almeno 5 secondi vengono bloccati i tasti del telecomando;
- *Funzione SILENCE*, attraverso la pressione prolungata del tasto Fan per più di 2 secondi viene ridotta la frequenza sonora del compressore;
- *Funzione FP (protezione antigelo)*, attivabile unicamente nella *modalità HEAT* per evitare che la temperatura ambiente scenda sotto gli 8°C;
- *Funzione CLEAN*, viene pulita automaticamente la batteria dell'unità interna da eventuali batteri che possono formarsi durante il funzionamento, attivabile solo in *modalità COOL* o *DRY*;
- *Funzione TIMER*, viene impostato l'intervallo di tempo, in ore, al termine del quale il climatizzatore d'aria si attiva/disattiva automaticamente;
- *Funzione FRESH*, viene attivato lo ionizzatore d'aria per effettuare una pulizia dell'aria ambiente (solo con UI GOTHA);
- *Funzione BREEZE AWAY*, evita che il flusso di aria condizionata venga soffiata direttamente sull'utente (tranne con UI GOTHA).

Per l'applicazione CLIMA SMART e quindi per il controllo remoto dell'unità è necessario prevedere il Kit Wi-Fi dedicato disponibile come optional (di serie solo con UI GOTHA). In aggiunta a tutte le impostazioni precedentemente descritte, tramite l'applicazione è possibile impostare un calendario settimanale per programmare il funzionamento dell'unità.

**NOTA:** abbinando le unità interne UI GOTHA, UI THOR, UI CAS, UI CONS, UI SP alle unità esterne multisplit MULTI non sono disponibili le seguenti funzioni: *CLEAN*, *SILENCE*, *BREEZE AWAY* ed *ECO*.



Si riporta a seguire il telecomando filare fornito di serie con UI DUCT che permette il controllo completo del sistema con tutte le funzionalità disponibili per il prodotto. Per gli abbinamento realizzabili si faccia riferimento alla tabella di combinazioni riportate a pag. 44.

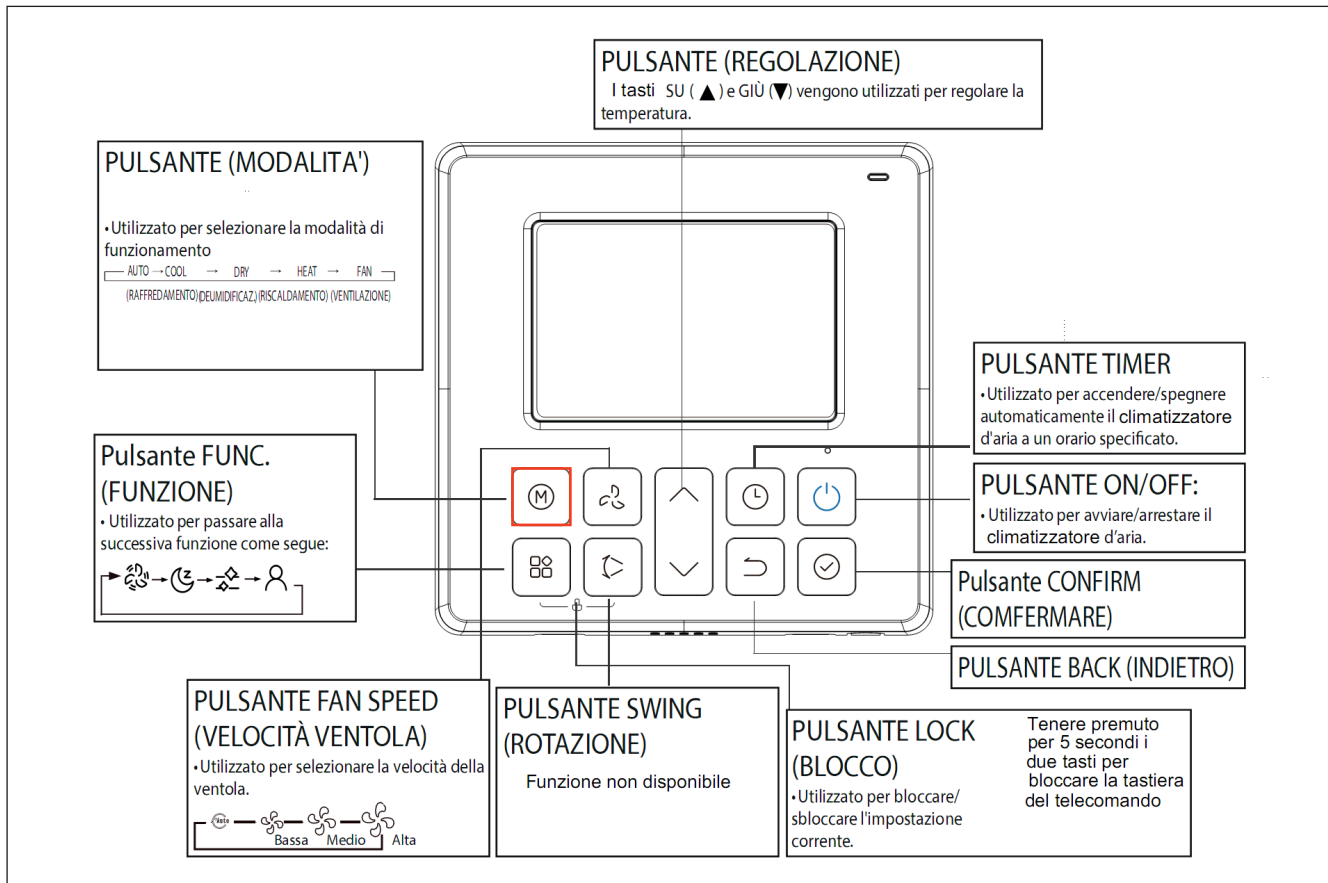

### Funzioni di base

- **Modalità AUTO**, l'unità selezionerà in automatico la funzione COOL, FAN o HEAT in base alla temperatura impostata;
- **Modalità COOL**, l'unità provvederà a raffreddare gli ambienti;
- **Modalità DRY**, l'unità provvederà a ridurre l'umidità ambiente;
- **Modalità HEAT**, l'unità provvederà a riscaldare gli ambienti;
- **Modalità FAN**, l'unità viene attivata per la sola ventilazione.

### Funzioni avanzate

- Attraverso la pressione del pulsante *evidenziato in rosso* è possibile scorrere attraverso tre diverse funzioni:
  - a) **Funzione TURBO**, l'unità interna emette aria calda o fredda alla massima potenza per avviare rapidamente il processo di riscaldamento o raffreddamento;
  - b) **Funzione Sleep**, riduce il consumo di energia, in modalità HEAT viene abbassata la temperatura di 1°C per ogni ora di funzionamento, fino ad un massimo di 2°C, viceversa in modalità COOL (solo tramite telecomando);
  - b) **Funzione Follow Me**, permette al telecomando di rilevare la temperatura ambiente in prossimità dello stesso, questo valore viene inviato al climatizzatore ogni 3 minuti, in modo tale da ottimizzare il comfort climatico all'interno dell'abitazione;

- **Funzione LOCK**, premendo contemporaneamente il pulsante Turbo e Clean per almeno 5 secondi vengono bloccati i tasti del telecomando;
- **Funzione TIMER**, viene impostato l'intervallo di tempo, in ore, al termine del quale il climatizzatore d'aria si attiva/disattiva automaticamente.

È possibile controllare da remoto l'unità da applicazione per smartphone CLIMA SMART prevedendo il **Kit Wi-Fi dedicato disponibile come optional**. In aggiunta a tutte le impostazione precedentemente descritte, tramite l'applicazione è possibile impostare un calendario settimanale per programmare il funzionamento dell'unità.

**NOTA:** per il collegamento filare tra telecomando funzionante a bassa tensione 5V e UI DUCT è necessario utilizzare un cavo a 5 fili schermato, già fornito di serie assieme ad un cavo prolunga di 6 metri.



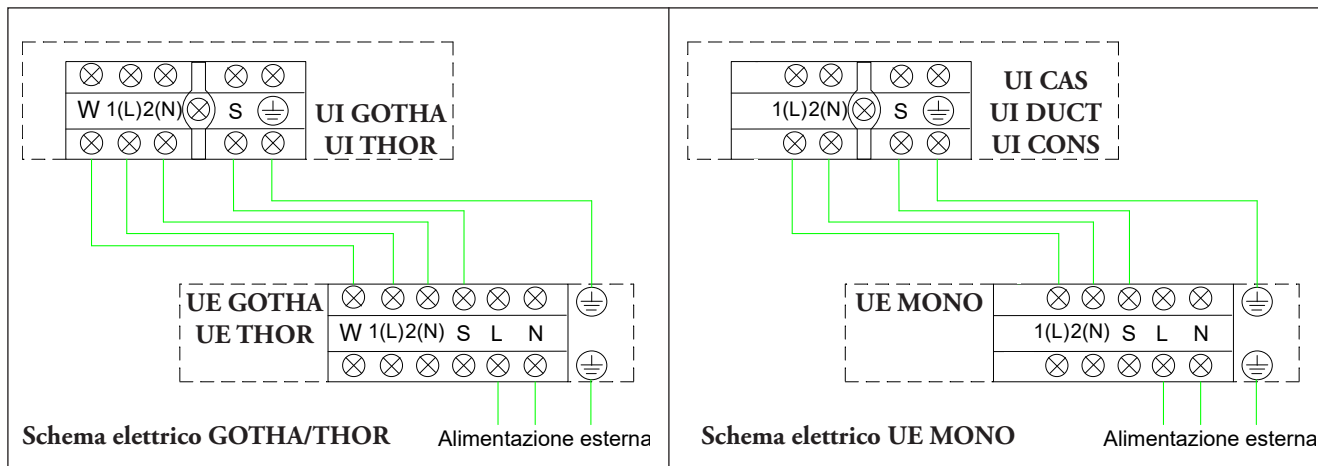

### Caratteristiche cavi di collegamento

Per l'alimentazione dell'unità esterna è necessario utilizzare un cavo multipolare tipo HO7RN-F a 3 fili (non fornito), le sezioni minime del conduttore sono indicate nelle seguenti tabelle. L'unità esterna deve essere collegata alla rete di alimentazione elettrica tramite un interruttore magnetotermico o fusibile ed un interruttore differenziale (RCD). Tale interruttore RCD non deve avere una corrente differenziale superiore a 30 mA e deve essere almeno di tipo A (non utilizzare tipo AC).

Per il collegamento tra unità esterna ed interna è necessario utilizzare un cavo multipolare tipo HO7RN-F a 5 fili (non fornito), le sezioni minime del conduttore sono indicate nelle seguenti tabelle. Al collegamento dei morsetti **W** può essere interposto un contatto finestra (se aperto, prodotto in stand-by); con il prodotto sono forniti alcuni anelli in ferrite che consentono di ridurre i disturbi, il montaggio è a discrezione dell'installatore.

Unità Interna	Valori Nominali		Campo di Tensione Tollerabile		Cablaggio con unità esterna
	Hz	V	V	V	mm <sup>2</sup>
UI GOTHA 9	50	220-240	198	264	5 x 1,5
UI GOTHA 12					
UI THOR 9	50	220-240	198	264	5 x 1,5
UI THOR 12					
UI THOR 18					
UI THOR 24					
UI CAS 9	50	220-240	198	264	4 x 1,5
UI CAS 12					
UI DUCT 9	50	220-240	198	264	4 x 1,5
UI DUCT 12					
UI CONS 9	50	220-240	198	264	4 x 1,5
UI CONS 12					

Unità Esterna	Valori Nominali		Campo di Tensione Tollerabile		Massima corrente assorbibile	Massima potenza assorbibile	Cavo di alimentazione
	Hz	V	V	V	A	W	mm <sup>2</sup>
UE GOTHA 9	50	220-240	198	264	10,5	2200	3 x 1,5
UE GOTHA 12	50	220-240	198	264	10,5	2200	3 x 1,5
UE THOR 9	50	220-240	198	264	10	2150	3 x 1,5
UE THOR 12	50	220-240	198	264	10	2150	3 x 1,5
UE THOR 18	50	220-240	198	264	13	2500	3 x 1,5
UE THOR 24	50	220-240	198	264	19	3700	3 x 2,5
UE MONO 9	50	220-240	198	264	8,5	1820	3 x 1,5
UE MONO 12	50	220-240	198	264	9	1850	3 x 1,5



**Schema elettrico MULTI 18 DUAL**

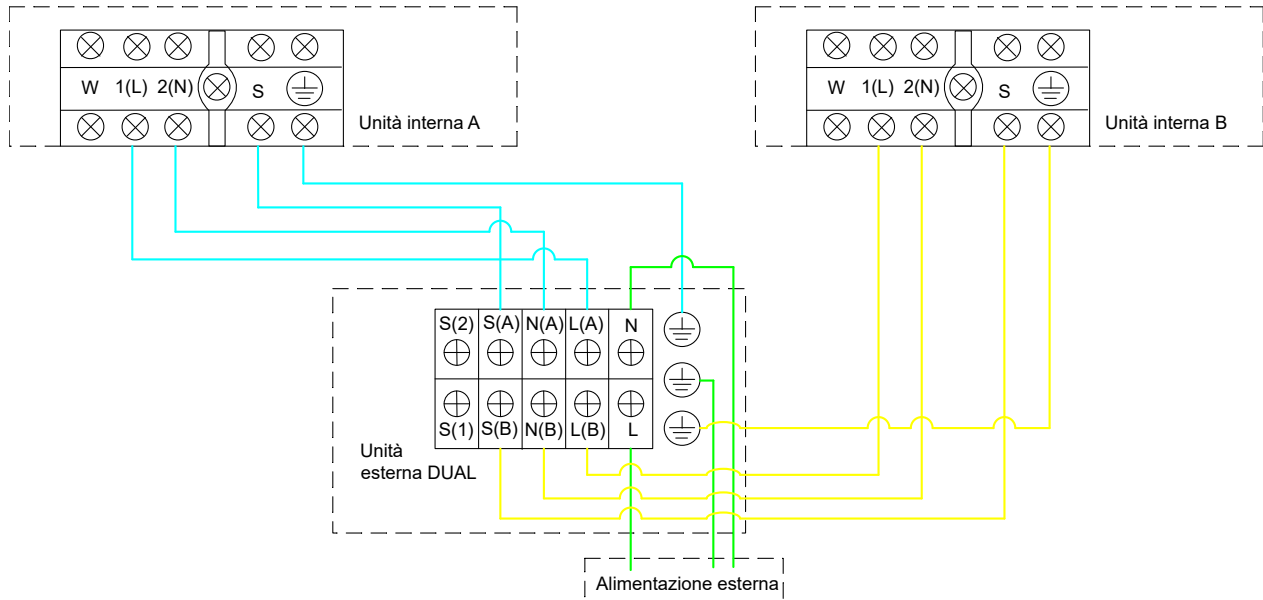

**Schema elettrico MULTI 21/27 TRIAL**

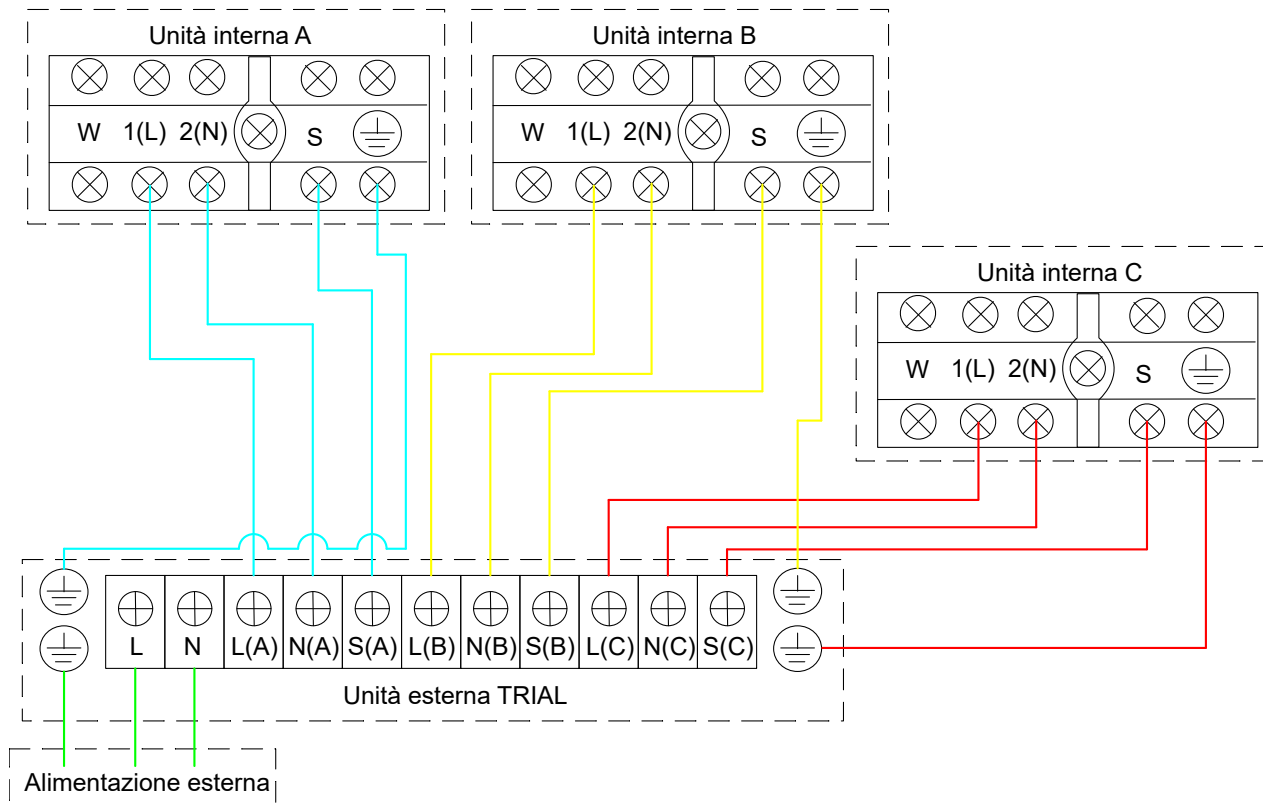

**NOTA:** per quanto riguarda le specifiche dei cablaggi ed assorbimenti elettrici delle macchine fare riferimento a quanto descritto a pag. 31.

## SCHEMA ELETTRICO MULTISPLIT (CONTINUA)

### Schema elettrico MULTI 28/36 QUADRI

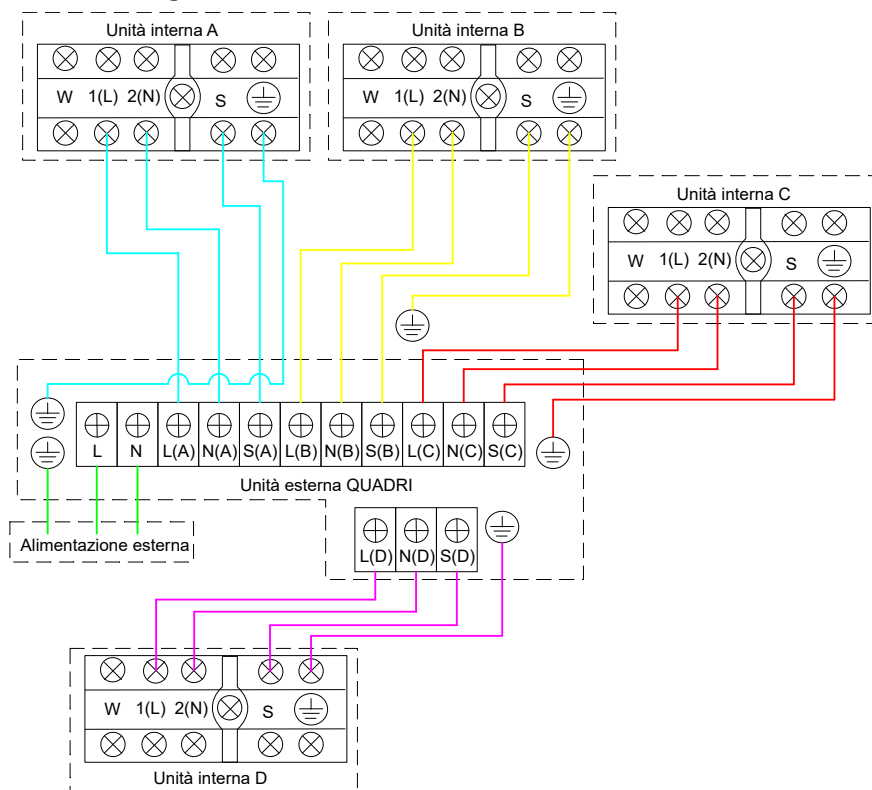

### Schema elettrico MULTI 42 PENTA

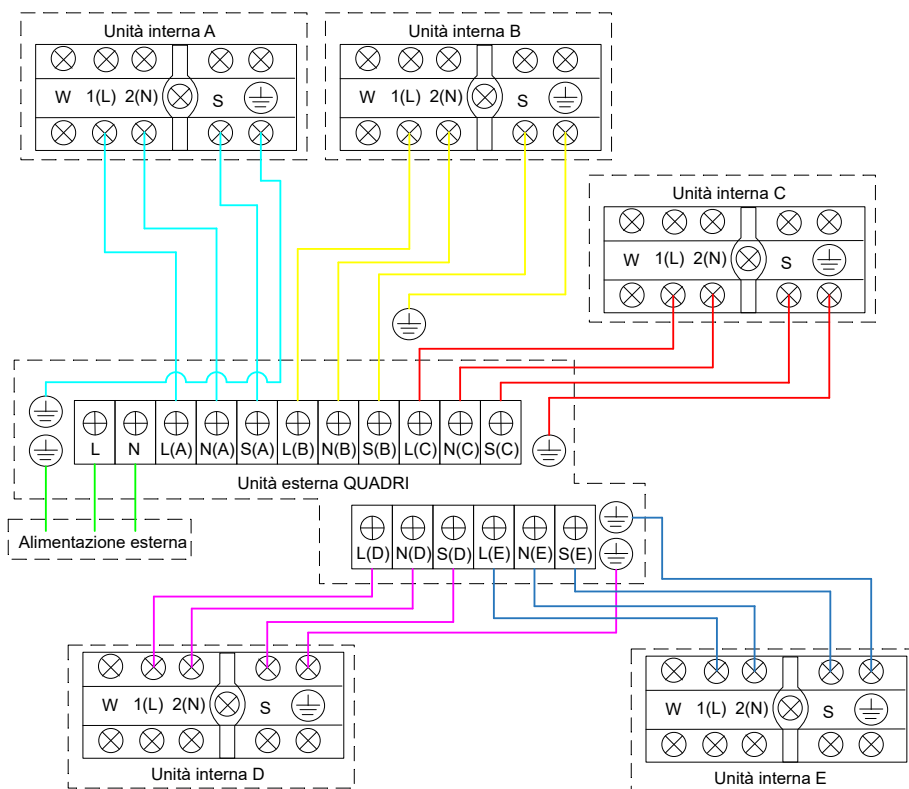

**NOTA:** per quanto riguarda le specifiche dei cablaggi ed assorbimenti elettrici delle macchine fare riferimento a quanto descritto a pag. 31.



## SCHEMA ELETTRICO MULTISPLIT (CONTINUA)

### Caratteristiche cavi di collegamento

Per l'alimentazione dell'unità esterna è necessario utilizzare un cavo multipolare tipo HO7RN-F a 3 fili (non fornito), le sezioni minime del conduttore sono indicate nelle seguenti tabelle. L'unità esterna deve essere collegata alla rete di alimentazione elettrica tramite un interruttore magnetotermico o fusibile ed un interruttore differenziale (RCD). Tale interruttore RCD non deve avere una corrente differenziale superiore a 30 mA e deve essere almeno di tipo A (non utilizzare tipo AC).

Per il collegamento tra unità esterna ed interna è necessario utilizzare un cavo multipolare tipo HO7RN-F a 4 fili (non fornito), le sezioni minime del conduttore sono indicate nelle seguenti tabelle. Nel caso di utilizzo di UI GOTHA o UI THOR non deve essere collegato il morsetto **W** (assente sulle altre unità interne); con il prodotto sono forniti alcuni anelli in ferrite che consentono di ridurre i disturbi, il montaggio è a discrezione dell'installatore.

Unità Interna	Valori Nominali		Campo di Tensione Tollerabile		Cablaggio con Unità Esterna
	Hz	V	V	V	mm <sup>2</sup>
UI THOR 9 UI THOR 12 UI THOR 18 UI THOR 24	50	220-240	198	264	4 x 1,5
UI CAS 9 UI CAS 12 UI CAS 18	50	220-240	198	264	4 x 1,5
UI DUCT 9 UI DUCT 12 UI DUCT 18	50	220-240	198	264	4 x 1,5
UI CONS 9 UI CONS 12 UI CONS 18	50	220-240	198	264	4 x 1,5
UI SP 18	50	220-240	198	264	4 x 1,5

Unità Esterna	Valori Nominali		Campo di Tensione Tollerabile		Massima corrente assorbibile	Massima potenza assorbibile	Cavo di alimentazione
	Hz	V	V	V	A	W	mm <sup>2</sup>
UE MULTI 18 DUAL	50	220-240	198	264	13	3050	3 x 1,5
UE MULTI 21 TRIAL	50	220-240	198	264	17	3910	3 x 2,5
UE MULTI 27 TRIAL	50	220-240	198	264	18	4100	3 x 2,5
UE MULTI 28 QUADRI	50	220-240	198	264	19	4150	3 x 2,5
UE MULTI 36 QUADRI	50	220-240	198	264	21,5	4600	3 x 2,5
UE MULTI 42 PENTA	50	220-240	198	264	22	4700	3 x 2,5



Il circuito frigorifero dei climatizzatori monosplit utilizza il refrigerante R32, occorre pertanto porre in atto alcuni accorgimenti per il corretto funzionamento della macchina:

- l'efficienza nominale è stata testata su unità con una lunghezza del tubo di 5 metri, è richiesto un percorso minimo di 3 metri per il funzionamento;
- assicurarsi che il raggio minimo di piegatura delle tubazioni sia almeno di 10 cm;

- utilizzare solo attrezzatura e raccorderia per R32;
- per dislivelli particolarmente elevati è necessario prevedere dei sifoni sulla tubazione gas per il deposito di olio, come indicato in figura sottostante;
- la lunghezza delle tubazioni tra unità esterna ed interna ed il dislivello non devono superare i limiti indicati.

Unità Esterna	D. esterno tubo gas [mm - pollice]	D. esterno tubo liquido [mm - pollice]	Lunghezza max precarica (tubo liquido)	Lunghezza max rabbocco (tubo liquido)	Dislivello max. unità interna/esterna	Precarica refrigerante R32	Rabbocco per ogni metro aggiuntivo del tubo liquido
UE GOTHA 9	Ø 9,52 - 3/8"	Ø 6,35 - 1/4"	≤ 5 m	25 m	10 m	0,62 kg	12 g/m
UE GOTHA 12	Ø 9,52 - 3/8"	Ø 6,35 - 1/4"	≤ 5 m	25 m	10 m	0,62 kg	12 g/m
UE THOR 9	Ø 9,52 - 3/8"	Ø 6,35 - 1/4"	≤ 5 m	25 m	10 m	0,6 kg	12 g/m
UE THOR 12	Ø 9,52 - 3/8"	Ø 6,35 - 1/4"	≤ 5 m	25 m	10 m	0,65 kg	12 g/m
UE THOR 18	Ø 12,7 - 1/2"	Ø 6,35 - 1/4"	≤ 5 m	30 m	20 m	1,1 kg	12 g/m
UE THOR 24	Ø 15,9 - 5/8"	Ø 9,52 - 3/8"	≤ 5 m	50 m	25 m	1,45 kg	24 g/m
UE MONO 9	Ø 9,52 - 3/8"	Ø 6,35 - 1/4"	≤ 5 m	25 m	10 m	0,65 kg	12 g/m
UE MONO 12	Ø 9,52 - 3/8"	Ø 6,35 - 1/4"	≤ 5 m	25 m	10 m	0,71 kg	12 g/m

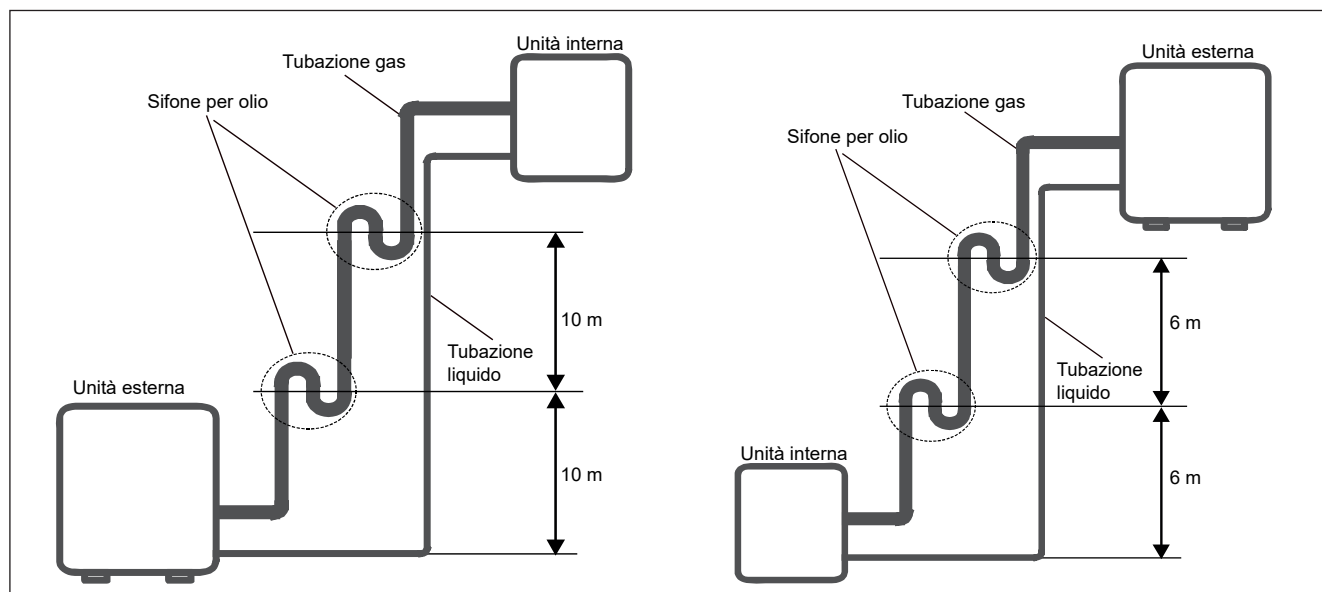

### Isolamento delle linee frigorifere.

- durante il funzionamento, la temperatura delle tubazioni gas e liquido potrebbero raggiungere temperature molto elevate o molto basse, per tale ragione è necessario prevedere un isolamento efficace delle stesse. Se ciò non venisse realizzato verrebbero meno le prestazioni del prodotto con possibilità di rottura del compressore;
- il materiale isolante deve essere in grado di resistere a temperature oltre i 120°C;
- l'isolamento delle tubazione di gas e liquido deve essere realizzato separatamente. Isolando insieme le tubazioni si avrebbe un calo delle prestazioni.

### Aree minime di installazione

Quando si utilizza un refrigerante infiammabile, se si supera la quantità 1,84 kg di refrigerante l'unità interna deve essere installata in una stanza avente delle dimensioni minime per garantire il funzionamento in sicurezza del prodotto. Per i modelli abbinabili alle soluzioni monosplit si invita a fare riferimento al libretto istruzioni per verificare la dimensione minima da garantire del locale di installazione, oltre a verificare che siano rispettate le distanze minime di installazione precedentemente descritte.



Il circuito frigorifero dei climatizzatori MULTI utilizza il refrigerante R32, occorre pertanto porre in atto alcuni accorgimenti per il corretto funzionamento della macchina:

- l'efficienza nominale è stata testata su unità con una lunghezza del tubo di 7,5 metri, è richiesto un percorso minimo di 3 metri per il funzionamento;
- raggio minimo di piegatura delle tubazioni di 10 cm;

- utilizzare solo attrezzatura e raccorderia per R32;
- per dislivelli particolarmente elevati (ogni 6 metri) è necessario prevedere dei sifoni sulla tubazione gas per il deposito di olio;
- la lunghezza delle tubazioni tra unità esterna ed interna ed il dislivello non devono superare i limiti indicati.

Unità Esterna	Diametro esterno tubo gas [pollice]	Diametro esterno tubo liquido [pollice]	Lunghezza massima linea liquido con precarica R32 (per ogni linea)	Precarica refrigerante R32
UE MULTI 18 DUAL	2 x 3/8"	2 x 1/4"	≤ 7,5 m	1,25 kg
UE MULTI 21 TRIAL	3 x 3/8"	3 x 1/4"	≤ 7,5 m	1,5 kg
UE MULTI 27 TRIAL	3 x 3/8"	3 x 1/4"	≤ 7,5 m	1,8 kg
UE MULTI 28 QUADRI	3 x 3/8" 1 x 1/2"	4 x 1/4"	≤ 7,5 m	2,1 kg
UE MULTI 36 QUADRI	3 x 3/8" 1 x 1/2"	4 x 1/4"	≤ 7,5 m	2,1 kg
UE MULTI 42 PENTA	4 x 3/8" 1 x 1/2"	5 x 1/4"	≤ 7,5 m	2,9 kg

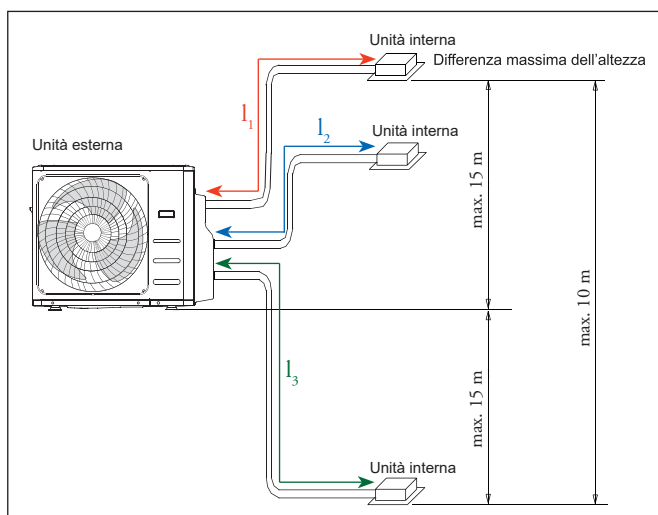

### Lunghezze massime e rabbocco refrigerante.

Si riportano nella tabella a seguire le distanze lineari massime valide per le varie gamme di climatizzatori multisplit MULTI

Unità Esterna	Lunghezza massima per tutte le linee [m] $l_1 + l_2 + l_3$	Lunghezza max. linea per 1 unità interna [m] $l_1$ oppure $l_2$ oppure $l_3$	Dislivello massimo tra unità esterna-unità interna [m]	Dislivello massimo tra unità interne [m]
DUAL	40	25	15	10
TRIAL	60	30	15	10
QUADRI	80	35	15	10
PENTA	80	35	15	10

Per calcolare la quantità di refrigerante R32 da rabboccare per ogni metro oltre la lunghezza di precarica si utilizza la seguente formula

$$\text{Rabbocco R32 [g]} = (L - l \times N) \times 12 \text{ g/m}$$

dove:

L = lunghezza totale del tubo

l = lunghezza del tubo precarica

N = numero di unità interne abbinabili

Se viene utilizzato il prodotto UI THOR 24, nel caso in cui si vada oltre la massima distanza con precarica di 7,5 m, solo ed esclusivamente per la linea dedicata allo split a parete si dovranno considerare 24 g/m per l'eventuale rabbocco di refrigerante.

### Isolamento delle linee frigorifere.

- durante il funzionamento, la temperatura delle tubazioni gas e liquido potrebbero raggiungere temperature molto elevate o molto basse, per tale ragione è necessario prevedere un isolamento efficace delle stesse. Se ciò non venisse realizzato verrebbero meno le prestazioni del prodotto con possibilità di rottura del compressore;
- il materiale isolante deve essere in grado di resistere a temperature oltre i 120°C;
- l'isolamento delle tubazioni di gas e liquido deve essere realizzato separatamente. Isolando insieme le tubazioni si avrebbe un calo delle prestazioni.

### Aree minime di installazione

Quando si utilizza un refrigerante infiammabile, se si supera la quantità 1,84 kg di refrigerante l'unità interna deve essere installata in una stanza avente delle dimensioni minime per garantire il funzionamento in sicurezza del prodotto. Per le unità interne abbinabili a MULTI si invita a fare riferimento al libretto istruzioni per verificare la dimensione minima da garantire del locale di installazione, oltre a verificare che siano rispettate le distanze minime di installazione precedentemente descritte.

# UE MONO

18		DATI TECNICI UE MONO		
UE MONO		9		
Prestazioni in riscaldamento		CAS	CONS	DUCT
Potenza resa nominale (min - max)	Btu/h	9.500 (1.500~12.300)	10.000 (1.500-13.500)	11.000 (3.200-11.877)
Potenza resa nominale (min - max)	kW	2,78 (0,45-3,61)	2,93 (0,44-3,96)	3,22 (0,94-3,48)
Potenza assorbita nominale	W	750	710	850
COP nominale	-	3,71	4,13	3,79
Corrente assorbita nominale	A	4,20	3,20	3,73
Temperatura di esercizio	°C	-20/24		
Classe energetica (stagione media)	-	A+		
Classe energetica (stagione più calda)	-	A+++		
Prestazioni in raffrescamento				
Potenza resa nominale (min - max)	Btu/h	9.000 (1.200~11.600)	9.000 (1.200~13.000)	9.000 (1.200~13.000)
Potenza resa nominale (min - max)	kW	2,64 (0,36-3,40)	2,64 (0,36-3,81)	2,64 (0,35-3,82)
Potenza assorbita nominale	W	810	650	720
EER nominale	-	3,26	4,06	3,66
Corrente assorbita nominale	A	3,60	4,50	3,20
Temperatura di esercizio	°C	-15/50		
Classe energetica	-	A++		
Unità esterna				
Tipo di compressore	-	Rotary DC inverter		
Portata d'aria	m <sup>3</sup> /h	2.200		
Pressione sonora	dB(A)	53,50	54	53
Potenza sonora	dB(A)	63	62	62
Dimensioni (H x L x P)	mm	555x765x303		
Peso netto/lordo	kg	24,60/27		
Dati generali				
Alimentazione elettrica	Ph/V/Hz	1 Ph/220-240/50		
Massima potenza assorbita	W	1.820		
Massima corrente assorbita	A	8,50		
Tipo di refrigerante/GWP	-	R32/675		
Precarica refrigerante	kg	0,65		
Attacchi refrigerante liquido/gas	mm(inch)	6,35(1/4)-9,52(3/8)		

I DATI NOMINALI RIPORTATI SI RIFERISCONO ALLE SEGUENTI CONDIZIONI (in conformità con EN 14511)		
AMBIENTE	RAFFRESCAMENTO (°C)	RISCALDAMENTO (°C)
Temp. ARIA INTERNA - ARIA ESTERNA (bs/bu)	27/19 - 35/24	20/15 - 7/6



# UE MONO

## DATI TECNICI UE MONO (CONTINUA)

UE MONO		12		
Prestazioni in riscaldamento		CAS	CONS	DUCT
Potenza resa nominale (min - max)	Btu/h	13.000 (1.600~14.800)	13.000 (1.550-16.000)	11.500 (3.400-15.241)
Potenza resa nominale (min - max)	kW	3,81 (0,47-4,34)	3,81 (0,45-4,69)	3,37 (1,00-4,47)
Potenza assorbita nominale	W	1.020	980	900
COP nominale	-	3,74	3,89	3,74
Corrente assorbita nominale	A	4,50	4,43	3,98
Temperatura di esercizio	°C	-20/24		
Classe energetica (stagione media)	-	A+		
Classe energetica (stagione più calda)	-	A+++		
Prestazioni in raffrescamento				
Potenza resa nominale (min - max)	Btu/h	12.000 (2.900~14.200)	12.000 (2.600~14.500)	12.000 (1.800~13.334)
Potenza resa nominale (min - max)	kW	3,52 (0,85-4,16)	3,52 (0,76-4,25)	3,52 (0,53-3,91)
Potenza assorbita nominale	W	1.015	1.000	1.090
EER nominale	-	3,47	3,52	3,23
Corrente assorbita nominale	A	4,50	4,52	4,82
Temperatura di esercizio	°C	-15/50		
Classe energetica	-	A++		
Unità esterna				
Tipo di compressore	-	Rotary DC inverter		
Portata d'aria	m <sup>3</sup> /h	2.200		
Pressione sonora	dB(A)	57	54	55,50
Potenza sonora	dB(A)	62	62	62
Dimensioni (H x L x P)	mm	555x765x303		
Peso netto/lordo	kg	26,60/29		
Dati generali				
Alimentazione elettrica	Ph/V/Hz	1 Ph/220-240/50		
Massima potenza assorbita	W	1.850		
Massima corrente assorbita	A	9		
Tipo di refrigerante/GWP	-	R32/675		
Pre carica refrigerante	kg	0,71		
Attacchi refrigerante liquido/gas	mm(inch)	6,35(1/4)-9,52(3/8)		

I DATI NOMINALI RIPORTATI SI RIFERISCONO ALLE SEGUENTI CONDIZIONI (in conformità con EN 14511)

AMBIENTE	RAFFRESCAMENTO (°C)	RISCALDAMENTO (°C)
Temp. ARIA INTERNA - ARIA ESTERNA (bs/bu)	27/19 - 35/24	20/15 - 7/6



# GOTHA

19

## DATI TECNICI GOTHA

GOTHA		9	12
<b>Prestazioni in riscaldamento</b>			
Potenza resa nominale (min - max)	Btu/h	10.000 (2.800-11.500)	13.000 (3.640-14.950)
Potenza resa nominale (min - max)	kW	2,93 (0,82-3,37)	3,81 (1,07-4,38)
Potenza assorbita nominale	W	651	977
COP nominale	-	4,5	3,9
Corrente assorbita nominale	A	2,83	4,24
Temperatura di esercizio	°C	-20/24	-20/24
Classe energetica (stagione media)	-	A++	A++
Classe energetica (stagione più calda)	-	A+++	A+++
<b>Prestazioni in raffrescamento</b>			
Potenza resa nominale (min - max)	Btu/h	9.000 (3.500-11.000)	12.000 (4.700-14.700)
Potenza resa nominale (min - max)	kW	2,64 (1,03-3,22)	3,52 (1,38-4,31)
Potenza assorbita nominale	W	628	1005
EER nominale	-	4,2	3,5
Corrente assorbita nominale	A	2,73	4,37
Temperatura di esercizio	°C	-15/50	-15/50
Classe energetica	-	A+++	A+++
<b>Unità interna</b>			
Portata d'aria (max. - med. - min.)	m <sup>3</sup> /h	510-360-300	520-370-310
Pressione sonora (max. - med. - min.)	dB(A)	37-31-22	39-33-22
Potenza sonora	dB(A)	54	55
Dimensioni (H x L x P)	mm	296x805x205	296x805x205
Peso netto/lordo	kg	8,7/11,5	8,7/11,3
<b>Unità esterna</b>			
Tpo di compressore	-	Rotary DC inverter	Rotary DC inverter
Portata d'aria	m <sup>3</sup> /h	2.150	2.200
Pressione sonora	dB(A)	54	54,5
Potenza sonora	dB(A)	58	61
Dimensioni (H x L x P)	mm	555x765x303	555x765x303
Peso netto/lordo	kg	26,4/28,8	26,4/28,7
<b>Dati generali</b>			
Alimentazione elettrica	Ph/V/Hz	1 Ph/220-240/50	1 Ph/220-240/50
Massima potenza assorbita	W	2.200	2.200
Massima corrente assorbita	A	10,5	10,5
Tipo di refrigerante/GWP	-	R32/675	R32/675
Precarica refrigerante	kg	0,62	0,62
Attacchi refrigerante liquido/gas	mm(inch)	6,35(1/4)-9,52(3/8)	6,35(1/4)-9,52(3/8)

I DATI NOMINALI RIPORTATI SI RIFERISCONO ALLE SEGUENTI CONDIZIONI (in conformità con EN 14511)

AMBIENTE	RAFFRESCAMENTO (°C)	RISCALDAMENTO (°C)
Temp. ARIA INTERNA - ARIA ESTERNA (bs/bu)	27/19 - 35/24	20/15 - 7/6



THOR		9	12
<b>Prestazioni in riscaldamento</b>			
Potenza resa nominale (min - max)	Btu/h	10.000 (2.800-11.500)	13.000 (3.650-14.950)
Potenza resa nominale (min - max)	kW	2,93 (0,82-3,37)	3,81 (1,07-4,38)
Potenza assorbita nominale	W	771	1027
COP nominale	-	3,8	3,71
Corrente assorbita nominale	A	3,35	4,46
Temperatura di esercizio	°C	-20/24	-20/24
Classe energetica (stagione media)	-	A+	A+
Classe energetica (stagione più calda)	-	A+++	A+++
<b>Prestazioni in raffrescamento</b>			
Potenza resa nominale (min - max)	Btu/h	9.000 (3.500-11.000)	12.000 (4.700-14.700)
Potenza resa nominale (min - max)	kW	2,64 (1,03-3,22)	3,52 (1,38-4,31)
Potenza assorbita nominale	W	733	1.089
EER nominale	-	3,6	3,23
Corrente assorbita nominale	A	3,18	4,73
Temperatura di esercizio	°C	-15/50	-15/50
Classe energetica	-	A++	A++
<b>Unità interna</b>			
Portata d'aria (max. - med. - min.)	m <sup>3</sup> /h	460-330-260	530-400-350
Pressione sonora (max. - med. - min.)	dB(A)	37-32-22	37-32-22
Potenza sonora	dB(A)	54	55
Dimensioni (H x L x P)	mm	292x729x204	296x805x205
Peso netto/lordo	kg	8,0/10,5	8,7/11,5
<b>Unità esterna</b>			
Tipo di compressore	-	Rotary DC inverter	Rotary DC inverter
Portata d'aria	m <sup>3</sup> /h	1.850	1.850
Pressione sonora	dB(A)	55,5	56
Potenza sonora	dB(A)	62	62
Dimensioni (H x L x P)	mm	495x720x270	495x720x270
Peso netto/lordo	kg	23,5/25,4	23,7/25,5
<b>Dati generali</b>			
Alimentazione elettrica	Ph/V/Hz	1 Ph/220-240/50	1 Ph/220-240/50
Massima potenza assorbita	W	2.150	2.150
Massima corrente assorbita	A	10	10
Tipo di refrigerante/GWP	-	R32/675	R32/675
Prearica refrigerante	kg	0,60	0,65
Attacchi refrigerante liquido/gas	mm(inch)	6,35(1/4)-9,52(3/8)	6,35(1/4)-9,52(3/8)

I DATI NOMINALI RIPORTATI SI RIFERISCONO ALLE SEGUENTI CONDIZIONI (in conformità con EN 14511)

AMBIENTE	RAFFRESCAMENTO (°C)	RISCALDAMENTO (°C)
Temp. ARIA INTERNA - ARIA ESTERNA (bs/bu)	27/19 - 35/24	20/15 - 7/6



## DATI TECNICI THOR (CONTINUA)

THOR		18	24
<b>Prestazioni in riscaldamento</b>			
Potenza resa nominale (min - max)	Btu/h	18.400 (10.580-19.960)	25.000 (5.300-28.000)
Potenza resa nominale (min - max)	kW	5,39 (3,1-5,85)	7,33 (1,55-8,21)
Potenza assorbita nominale	W	1.433	1.949
COP nominale	-	3,76	3,76
Corrente assorbita nominale	A	6,23	8,47
Temperatura di esercizio	°C	-20/24	-20/24
Classe energetica (stagione media)	-	A+	A+
Classe energetica (stagione più calda)	-	A+++	A+++
<b>Prestazioni in raffrescamento</b>			
Potenza resa nominale (min - max)	Btu/h	18.000 (6.600-21.400)	24.000 (7.200-28.000)
Potenza resa nominale (min - max)	kW	5,28 (1,93-6,27)	7,03 (2,11-8,21)
Potenza assorbita nominale	W	1.550	2.111
EER nominale	-	3,4	3,33
Corrente assorbita nominale	A	6,7	9,18
Temperatura di esercizio	°C	-15/50	-15/50
Classe energetica	-	A++	A++
<b>Unità interna</b>			
Portata d'aria (max. - med. - min.)	m <sup>3</sup> /h	800-600-500	1.090-770-610
Pressione sonora (max. - med. - min.)	dB(A)	41/37/31	46/37/34,5
Potenza sonora	dB(A)	56	62
Dimensioni (H x L x P)	mm	321x971x230	337x1082x234
Peso netto/lordo	kg	11,2/14,6	13,6/17,3
<b>Unità esterna</b>			
Tipo di compressore	-	Rotary DC inverter	Rotary DC inverter
Portata d'aria	m <sup>3</sup> /h	2.100	3.500
Pressione sonora	dB(A)	57	60
Potenza sonora	dB(A)	65	67
Dimensioni (H x L x P)	mm	554x805x330	673x890x342
Peso netto/lordo	kg	33,5/36,1	43,9/46,9
<b>Dati generali</b>			
Alimentazione elettrica	Ph/V/Hz	1 Ph/220-240/50	1 Ph/220-240/50
Massima potenza assorbita	W	2.500	3.700
Massima corrente assorbita	A	13	19
Tipo di refrigerante/GWP	-	R32/675	R32/675
Precarica refrigerante	kg	1,1	1,45
Attacchi refrigerante liquido/gas	mm(inch)	6,35(1/4)-12,7(1/2)	9,52(3/8)-15,9(5/8)

I DATI NOMINALI RIPORTATI SI RIFERISCONO ALLE SEGUENTI CONDIZIONI (in conformità con EN 14511)

AMBIENTE	RAFFRESCAMENTO (°C)	RISCALDAMENTO (°C)
Temp. ARIA INTERNA - ARIA ESTERNA (bs/bu)	27/19 - 35/24	20/15 - 7/6



UE MULTI		18 DUAL	21 TRIAL
<b>Prestazioni in riscaldamento</b>			
Potenza resa nominale (min - max)	Btu/h	19.000 (8.000-19.000)	22.000 (8.000-22.000)
Potenza resa nominale (min - max)	kW	5,57 (2,35-5,57)	6,45 (2,35-6,45)
Potenza assorbita nominale	W	1.500	1.738
COP nominale	-	3,71	3,71
Corrente assorbita nominale	A	6,6	7,6
Temperatura di esercizio	°C	-15/24	-15/24
<b>Prestazioni in raffrescamento</b>			
Potenza resa nominale (min - max)	Btu/h	18.000 (7.000-18.000)	21.000 (7.000-21.000)
Potenza resa nominale (min - max)	kW	5,28 (2,05-5,28)	6,15 (2,05-6,15)
Potenza assorbita nominale	W	1.635	1.905
EER nominale	-	3,23	3,23
Corrente assorbita nominale	A	7,1	8,3
Temperatura di esercizio	°C	-15/50	-15/50
<b>Unità esterna</b>			
Tipo di compressore	-	Rotary DC inverter	Rotary DC inverter
Portata d'aria	m <sup>3</sup> /h	2.100	3.000
Pressione sonora	dB(A)	54	55
Potenza sonora	dB(A)	65	65
Dimensioni (H x L x P)	mm	554x805x330	673x890x342
Peso netto/lordo	kg	35,0/38,0	43,3/47,1
<b>Dati generali</b>			
Alimentazione elettrica	Ph/V/Hz	1 Ph/220-240/50	1 Ph/220-240/50
Massima potenza/corrente assorbita	W	3.050	3.910
Massima corrente assorbita	A	13	17
Tipo di refrigerante/GWP	-	R32/675	R32/675
Precarica refrigerante	kg	1,25	1,5
Attacchi refrigerante liquido/gas	mm(inch)	2x6,35(1/4)-2x9,52(3/8)	3x6,35(1/4)-3x9,52(3/8)
N° massimo unità interne abbinabili	-	2	3

Le classi energetiche in riscaldamento variano da A ad A+ a seconda della combinazione realizzata.

Le classi energetiche in raffrescamento variano da A+ ad A++ a seconda della combinazione realizzata.

I DATI NOMINALI RIPORTATI SI RIFERISCONO ALLE SEGUENTI CONDIZIONI (in conformità con EN 14511)

AMBIENTE	RAFFRESCAMENTO (°C)	RISCALDAMENTO (°C)
Temp. ARIA INTERNA - ARIA ESTERNA (bs/bu)	27/19 - 35/24	20/15 - 7/6



## DATI TECNICI MULTI (CONTINUA)

UE MULTI		27 TRIAL	28 QUADRI
<b>Prestazioni in riscaldamento</b>			
Potenza resa nominale (min - max)	Btu/h	28.000 (8.000-28.000)	30.000 (8.000-30.000)
Potenza resa nominale (min - max)	kW	8,21 (2,35-8,21)	8,79 (2,35-8,79)
Potenza assorbita nominale	W	2.210	2.369
COP nominale	-	3,71	3,71
Corrente assorbita nominale	A	10,1	10,4
Temperatura di esercizio	°C	-15/24	-15/24
<b>Prestazioni in raffrescamento</b>			
Potenza resa nominale (min - max)	Btu/h	27.000 (7.000-27.000)	28.000 (7.000-28.000)
Potenza resa nominale (min - max)	kW	7,91 (2,05-7,91)	8,21 (2,05-8,21)
Potenza assorbita nominale	W	2.450	2.540
EER nominale	-	3,23	3,23
Corrente assorbita nominale	A	11,2	10,9
Temperatura di esercizio	°C	-15/50	-15/50
<b>Unità esterna</b>			
Tipo di compressore	-	Rotary DC inverter	Rotary DC inverter
Portata d'aria	m <sup>3</sup> /h	3.000	3.800
Pressione sonora	dB(A)	55	63
Potenza sonora	dB(A)	68	68
Dimensioni (H x L x P)	mm	673x890x342	810x946x410
Peso netto/lordo	kg	48,0/51,8	62,1/67,7
<b>Dati generali</b>			
Alimentazione elettrica	Ph/V/Hz	1 Ph/220-240/50	1 Ph/220-240/50
Massima potenza assorbita	W	4.100	4.150
Massima corrente assorbita	A	18	19
Tipo di refrigerante/GWP	-	R32/675	R32/675
Pre carica refrigerante	kg	1,8	2,1
Attacchi refrigerante liquido/gas	mm(inch)	3x6,35(1/4)-3x9,52(3/8)	4x6,35(1/4)-3x9,52(3/8) + 1x12,7(1/2)
N° massimo unità interne abbinabili	-	3	4

Le classi energetiche in riscaldamento variano da A ad A+ a seconda della combinazione realizzata.

Le classi energetiche in raffrescamento variano da A+ ad A++ a seconda della combinazione realizzata.

I DATI NOMINALI RIPORTATI SI RIFERISCONO ALLE SEGUENTI CONDIZIONI (in conformità con EN 14511)		
AMBIENTE	RAFFRESCAMENTO (°C)	RISCALDAMENTO (°C)
Temp. ARIA INTERNA - ARIA ESTERNA (bs/bu)	27/19 - 35/24	20/15 - 7/6



## DATI TECNICI MULTI (CONTINUA)

UE MULTI		36 QUADRI	42 PENTA
<b>Prestazioni in riscaldamento</b>			
Potenza resa nominale (min - max)	Btu/h	36.000 (8.000-38.000)	42.000 (8.000-42.000)
Potenza resa nominale (min - max)	kW	10,55 (2,35-11,14)	12,31 (2,35-12,31)
Potenza assorbita nominale	W	2.845	3.300
COP nominale	-	3,71	3,73
Corrente assorbita nominale	A	13,5	15
Temperatura di esercizio	°C	-15/24	-15/24
<b>Prestazioni in raffrescamento</b>			
Potenza resa nominale (min - max)	Btu/h	36.000 (7.000-36.000)	42.000 (7.000-42.000)
Potenza resa nominale (min - max)	kW	10,55 (2,05-10,55)	12,31 (2,05-12,31)
Potenza assorbita nominale	W	3.270	3.800
EER nominale	-	3,23	3,24
Corrente assorbita nominale	A	15	17,3
Temperatura di esercizio	°C	-15/50	-15/50
<b>Unità esterna</b>			
Tipo di compressore	-	Rotary DC inverter	Rotary DC inverter
Portata d'aria	m <sup>3</sup> /h	4.000	3.850
Pressione sonora	dB(A)	62,5	61,5
Potenza sonora	dB(A)	70	70
Dimensioni (H x L x P)	mm	810x946x410	810x946x410
Peso netto/lordo	kg	68,8/75,6	74,1/79,5
<b>Dati generali</b>			
Alimentazione elettrica	Ph/V/Hz	1 Ph/220-240/50	1 Ph/220-240/50
Massima potenza assorbita	W	4.600	4.700
Massima corrente assorbita	A	21,5	22
Tipo di refrigerante/GWP	-	R32/675	R32/675
Pre carica refrigerante	kg	2,1	2,9
Attacchi refrigerante liquido/gas	mm(inch)	4x6,35(1/4)-3x9,52(3/8) + 1x12,7(1/2)	5x6,35(1/4)-4x9,52(3/8) + 1x12,7(1/2)
N° massimo unità interne abbinabili	-	4	5

Le classi energetiche in riscaldamento variano da A ad A+ a seconda della combinazione realizzata.

Le classi energetiche in raffrescamento variano da A+ ad A++ a seconda della combinazione realizzata.

I DATI NOMINALI RIPORTATI SI RIFERISCONO ALLE SEGUENTI CONDIZIONI (in conformità con EN 14511)		
AMBIENTE	RAFFRESCAMENTO (°C)	RISCALDAMENTO (°C)
Temp. ARIA INTERNA - ARIA ESTERNA (bs/bu)	27/19 - 35/24	20/15 - 7/6



**Dati tecnici unità interne a parete UI GOTHA**

UI GOTHA		9	12
<b>Prestazioni in riscaldamento</b>			
Potenza resa nominale	Btu/h (kW)	10.000 (2,93)	13.000 (3,81)
Potenza assorbita nominale	W	23	23
Temperatura ambiente	°C	0-30	0-30
<b>Prestazioni in raffrescamento</b>			
Potenza resa nominale	Btu/h (kW)	9.000 (2,64)	12.000 (3,52)
Potenza assorbita nominale	W	23	23
Temperatura ambiente	°C	16-32	16-32
<b>Dati generali</b>			
Portata d'aria (max-med-min)	m <sup>3</sup> /h	510-360-300	520-370-310
Pressione sonora (max-med-min)	dB(A)	37-31-22	39-33-22
Potenza sonora	dB(A)	54	55
Dimensioni (H x L x P)	mm	296x805x205	296x805x205
Peso netto/lordo	kg	8,7/11,5	8,7/11,3
Attacchi refrigerante liquido/gas	mm(inch)	6,35 (1/4)	6,35 (1/4)
		9,52 (3/8)	9,52 (3/8)

**Dati tecnici unità interne a parete UI THOR**

UI THOR		9	12	18	24
<b>Prestazioni in riscaldamento</b>					
Potenza resa nominale	Btu/h (kW)	10.000 (2,93)	13.000 (3,81)	18.400 (5,39)	25.000 (7,33)
Potenza assorbita nominale	W	21	23	36	68
Temperatura ambiente	°C	0-30	0-30	0-30	0-30
<b>Prestazioni in raffrescamento</b>					
Potenza resa nominale	Btu/h (kW)	9.000 (2,64)	12.000 (3,52)	18.000 (5,28)	24.000 (7,03)
Potenza assorbita nominale	W	21	23	36	68
Temperatura ambiente	°C	16-32	16-32	17-32	17-32
<b>Dati generali</b>					
Portata d'aria (max-med-min)	m <sup>3</sup> /h	460-330-260	530-400-350	800-600-500	1090-770-610
Pressione sonora (max-med-min)	dB(A)	37-32-22	37-32-22	41-37-31	46-37-34,5
Potenza sonora	dB(A)	54	55	56	62
Dimensioni (H x L x P)	mm	292x729x204	296x805x205	321x971x230	337x1082x234
Peso netto/lordo	kg	8/10,5	8,7/11,5	11,2/14,6	13,6/17,3
Attacchi refrigerante liquido/gas	mm(inch)	6,35 (1/4)	6,35 (1/4)	6,35 (1/4)	9,52 (3/8)
		9,52 (3/8)	9,52 (3/8)	12,7 (1/2)	15,88 (5/8)

I DATI NOMINALI RIPORTATI SI RIFERISCONO ALLE SEGUENTI CONDIZIONI (in conformità con EN 14511)

AMBIENTE	RAFFRESCAMENTO (°C)	RISCALDAMENTO (°C)
Temp. ARIA INTERNA - ARIA ESTERNA (bs/bu)	27/19 - 35/24	20/15 - 7/6



## DATI TECNICI UNITÀ INTERNE (CONTINUA)

### Dati tecnici unità interne a console per installazione in spazi verticali limitati UI CONS

UI CONS		9	12	18
<b>Prestazioni in riscaldamento</b>				
Potenza resa nominale	Btu/h (kW)	10.000 (2,93)	13.000 (3,81)	18.000 (5,28)
Potenza assorbita nominale	W	45	45	55
Temperatura ambiente	°C	0-30	0-30	0-30
<b>Prestazioni in raffrescamento</b>				
Potenza resa nominale	Btu/h (kW)	9.000 (2,64)	12.000 (3,52)	17.000 (4,98)
Potenza assorbita nominale	W	45	45	55
Temperatura ambiente	°C	16-32	16-32	16-32
<b>Dati generali</b>				
Portata d'aria (max-med-min)	m <sup>3</sup> /h	650-580-490	650-580-490	780-690-600
Pressione sonora (max-med-min)	dB(A)	37-34-27	37-34-27	41-38-32
Potenza sonora	dB(A)	54	54	55
Dimensioni (H x L x P)	mm	621x794x200	621x794x200	621x794x200
Peso netto/lordo	kg	14,9/18,8	14,9/18,8	14,9/18,8
Attacchi refrigerante liquido/gas	mm(inch)	6,35 (1/4)	6,35 (1/4)	6,35 (1/4)
		9,52 (3/8)	9,52 (3/8)	12,7 (1/2)

### Dati tecnici unità interna per installazione a soffitto o pavimento UI SP

UI SP		18
<b>Prestazioni in riscaldamento</b>		
Potenza resa nominale	Btu/h (kW)	19.000 (5,57)
Potenza assorbita nominale	W	96
Temperatura ambiente	°C	0-30
<b>Prestazioni in raffrescamento</b>		
Potenza resa nominale	Btu/h (kW)	18.000 (5,28)
Potenza assorbita nominale	W	96
Temperatura ambiente	°C	16-32
<b>Dati generali</b>		
Portata d'aria (max-med-min)	m <sup>3</sup> /h	958-839-723
Pressione sonora (max-med-min)	dB(A)	43,5-41-36,5
Potenza sonora	dB(A)	57
Dimensioni (H x L x P)	mm	235x1068x675
Peso netto/lordo	kg	28/33,3
Attacchi refrigerante liquido/gas	mm(inch)	6,35 (1/4)
		12,7 (1/2)

I DATI NOMINALI RIPORTATI SI RIFERISCONO ALLE SEGUENTI CONDIZIONI (in conformità con EN 14511)

AMBIENTE	RAFFRESCAMENTO (°C)	RISCALDAMENTO (°C)
Temp. ARIA INTERNA - ARIA ESTERNA (bs/bu)	27/19 - 35/24	20/15 - 7/6



## DATI TECNICI UNITÀ INTERNE (CONTINUA)

### Dati tecnici unità interne canalizzabili per installazione ad incasso o controsoffitto UI DUCT

UI DUCT		9	12	18
<b>Prestazioni in riscaldamento</b>				
Potenza resa nominale	Btu/h (kW)	10.000 (2,93)	13.000 (3,81)	20.500 (6,01)
Potenza assorbita nominale	W	180	185	200
Temperatura ambiente	°C	0-30	0-30	0-30
<b>Prestazioni in raffrescamento</b>				
Potenza resa nominale	Btu/h (kW)	9.000 (2,64)	12.000 (3,52)	18.000 (5,28)
Potenza assorbita nominale	W	180	185	200
Temperatura ambiente	°C	16-32	16-32	16-32
<b>Dati generali</b>				
Prevalenza utile nominale (min-max)	Pa	25 (0-40)	25 (0-60)	25 (0-100)
Portata d'aria (max-med-min)	m <sup>3</sup> /h	620-540-450	660-570-470	900-780-650
Pressione sonora (max-med-min)	dB(A)	40-34,5-27,5	41-38-34	41-38-34
Potenza sonora	dB(A)	57	58	60
Dimensioni (H x L x P)	mm	200x700x506	200x700x506	245x700x750
Peso netto/lordo	kg	16,6/19,8	16,6/19,8	24,4/29
Attacchi refrigerante liquido/gas	mm(inch)	6,35 (1/4) 9,52 (3/8)	6,35 (1/4) 9,52 (3/8)	6,35 (1/4) 12,7 (1/2)

### Dati tecnici unità interne ad incasso e controsoffitto UI CAS

UI CAS		9	12	18
<b>Prestazioni in riscaldamento</b>				
Potenza resa nominale	Btu/h (kW)	10.000 (2,93)	13.000 (3,81)	19.000 (5,57)
Potenza assorbita nominale	W	45	45	45
Temperatura ambiente	°C	0-30	0-30	0-30
<b>Prestazioni in raffrescamento</b>				
Potenza resa nominale	Btu/h (kW)	9.000 (2,64)	12.000 (3,52)	18.000 (5,28)
Potenza assorbita nominale	W	45	45	45
Temperatura ambiente	°C	16-32	16-32	16-32
<b>Dati generali</b>				
Portata d'aria (max-med-min)	m <sup>3</sup> /h	580-500-300	620-520-300	660-540-300
Pressione sonora (max-med-min)	dB(A)	39-37-35	41-38-35	43-39,5-35,5
Potenza sonora	dB(A)	55	58	60
Dimensioni (H x L x P)	mm	245x570x570	245x570x570	245x570x570
Peso netto/lordo	kg	14,5/16,5	16,1/18,8	16,2/19
Attacchi refrigerante liquido/gas	mm(inch)	6,35(1/4) - 9,52(3/8)	6,35(1/4) - 9,52(3/8)	6,35(1/4) - 12,7(1/2)

I DATI NOMINALI RIPORTATI SI RIFERISCONO ALLE SEGUENTI CONDIZIONI (in conformità con EN 14511)

AMBIENTE	RAFFRESCAMENTO (°C)	RISCALDAMENTO (°C)
Temp. ARIA INTERNA - ARIA ESTERNA (bs/bu)	27/19 - 35/24	20/15 - 7/6



# Climatizzatori

## 23 POSSIBILI COMBINAZIONI TRA UNITÀ ESTERNE MULTI ED INTERNE

UE MULTI	N° unità interne	Combinazioni unità interne					
18 DUAL	2	9+9	9+12	9+18	12+12	12+18	-
21 TRIAL	2	9+9	9+12	9+18	12+12	12+18	-
	3	9+9+9	-	-	-	-	-
27 TRIAL	2	9+9	9+12	9+18	12+12	12+18	-
	3	9+9+9	9+9+12	9+9+18	9+12+12	12+12+12	-
28 QUADRI	2	9+9	9+18	9+24	12+18	12+24	-
	3	9+9+9	9+9+12	9+9+18	9+9+24	9+12+12	9+12+18
		9+12+24	12+12+12	12+12+18	-	-	-
4	9+9+9+9	9+9+9+12	9+9+9+18	9+9+12+12	9+9+12+18	-	
36 QUADRI	2	9+18	9+24	12+12	12+18	12+24	-
	3	9+9+9	9+9+12	9+9+18	9+9+24	9+12+12	9+12+18
		9+12+24	12+12+12	12+12+18	12+12+24	-	-
	4	9+9+9+9	9+9+9+12	9+9+9+18	9+9+12+12	9+9+12+18	9+12+12+12
12+12+12+12		-	-	-	-	-	
42 PENTA	2	9+12	9+18	9+24	12+12	12+18	12+24
	3	9+9+9	9+9+12	9+9+18	9+9+24	9+12+12	9+12+18
		9+12+24	12+12+12	12+12+18	12+12+24	-	-
	4	9+9+9+9	9+9+9+12	9+9+9+18	9+9+9+24	9+9+12+12	9+9+12+18
		9+9+12+24	9+12+12+12	9+12+12+18	9+12+12+24	12+12+12+12	12+12+12+18
		12+12+12+24	-	-	-	-	-
	5	9+9+9+9+9	9+9+9+9+12	9+9+9+9+18	9+9+9+9+24	9+9+9+12+12	9+9+9+12+18
		9+9+9+12+24	9+9+12+12+12	9+9+12+12+18	9+9+12+12+24	9+12+12+12+12	9+12+12+12+18
12+12+12+12+12		12+12+12+12+18	-	-	-	-	



Viene riportato nella tabella seguente quali modelli di unità interna sono abbinabili alle varie unità esterne. Per le combinazioni realizzabili si faccia riferimento alla tabella della pagina precedente.

Modelli Abbinabili	Parete		Cassetta	Canalizzabili	Console	Soffitto Pavimento
UE GOTHA 9	UI GOTHA 9	-	-	-	-	-
UE GOTHA 12	UI GOTHA 12	-	-	-	-	-
UE THOR 9	-	UI THOR 9	-	-	-	-
UE THOR 12	-	UI THOR 12	-	-	-	-
UE THOR 18	-	UI THOR 18	-	-	-	-
UE THOR 24	-	UI THOR 24	-	-	-	-
UE MONO 9	-	-	UI CAS 9	UI DUCT 9	UI CONS 9	-
UE MONO 12	-	-	UI CAS 12	UI DUCT 12	UI CONS 12	-
UE MULTI 18 DUAL	UI GOTHA 9/12	UI THOR 9/12/18	UI CAS 9/12/18	UI DUCT 9/12/18	UI CONS 9/12/18	UI SP 18
UE MULTI 21 TRIAL	UI GOTHA 9/12	UI THOR 9/12/18	UI CAS 9/12/18	UI DUCT 9/12/18	UI CONS 9/12/18	UI SP 18
UE MULTI 27 TRIAL	UI GOTHA 9/12	UI THOR 9/12/18/24	UI CAS 9/12/18	UI DUCT 9/12/18	UI CONS 9/12/18	UI SP 18
UE MULTI 28 QUADRI	UI GOTHA 9/12	UI THOR 9/12/18/24	UI CAS 9/12/18	UI DUCT 9/12/18	UI CONS 9/12/18	UI SP 18
UE MULTI 36 QUADRI	UI GOTHA 9/12	UI THOR 9/12/18/24	UI CAS 9/12/18	UI DUCT 9/12/18	UI CONS 9/12/18	UI SP 18
UE MULTI 42 PENTA	UI GOTHA 9/12	UI THOR 9/12/18/24	UI CAS 9/12/18	UI DUCT 9/12/18	UI CONS 9/12/18	UI SP 18

### Raccordi a corredo

Vengono fornite a corredo delle unità esterne dei raccordi che potrebbero servire nel caso di abbinamento ad alcune unità interne. Tali raccordi devono essere montati su gli attacchi gas delle unità esterne, in modo tale da avere una tubazione gas avente il diametro dell'unità interna dedicata.

Unità esterna	Quantità raccordi	Diametro raccordi per tubazione gas	Unità interne per cui serve raccordo
UE MULTI 21 TRIAL	1	da 3/8" (9,52 mm) a 1/2" (12,7 mm)	UI THOR 18, UI CAS 18, UI DUCT 18, UI SP 18, UI CONS 18
UE MULTI 27 TRIAL			
UE MULTI 28 QUADRI	1	da 1/2" (12,7 mm) a 3/8" (9,52 mm)	UI GOTHA 9/12, UI THOR 9/12, UI CAS 9/12, UI DUCT 9/12, UI CONS 9/12
UE MULTI 36 QUADRI			
UE MULTI 42 PENTA	1	da 1/2" (12,7 mm) a 3/8" (9,52 mm)	UI GOTHA 9/12, UI THOR 9/12, UI CAS 9/12, UI DUCT 9/12, UI CONS 9/12
	1	da 3/8" (9,52 mm) a 1/2" (12,7 mm)*	UI THOR 18*, UI CAS 18*, UI DUCT 18*, UI SP 18*, UI CONS 18*

**NOTE:** per i prodotti indicati con \* se possibile si sconsiglia di utilizzare il relativo raccordo, che aumenterebbe il diametro della tubazione, siccome sull'unità esterna UE MULTI 42 PENTA è già presente un attacco gas refrigerante 1/2". Per la connessione dell'unità interna UI THOR 24 con le possibili unità esterne MULTI non vengono forniti di serie i raccordi dedicati per le tubazioni refrigeranti liquido/gas.



# Climatizzatori

24 OPTIONAL PER CLIMATIZZATORI	
<b>OPTIONAL DI TERMOREGOLAZIONE</b>	
	Codice
<b>Kit Wi-Fi per unità interne a parete UI THOR e console UI CONS</b> - comprensivo di chiavetta USB	3.035060
<b>Kit Wi-Fi per unità interne canalizzabili UI DUCT e soffitto/pavimento UI SP</b> - comprensivo di chiavetta USB, base di supporto, telecomando ad infrarossi e cavi di collegamento	3.035061
<b>Kit Wi-Fi per unità interne a cassetta UI CAS ad incasso o in controsoffitto</b> - comprensivo di chiavetta USB, base di supporto e cavo di collegamento	3.035344
<b>ALTRI OPTIONAL</b>	
	Codice
<b>Kit cornice cassetta UI CAS</b> - da prevedere una per cassetta (620 x 620 x 50 mm)	3.035052
<b>Kit supporto a pavimento per UE THOR 9-12, UE GOTHA e UE MONO</b>	3.035408
<b>Kit supporto a pavimento per UE THOR 18-24 e UE MULTI</b>	3.035409
<b>Kit staffe a parete prof. 700 mm per UE THOR, UE GOTHA, UE MONO e UE MULTI 18-21-27</b>	3.034758
<b>Kit staffe a parete prof. 800 mm per UE MULTI 28-36-42</b>	3.035411
<b>Kit canalina con scarico condensa UI THOR e UI GOTHA</b> - con sifone	3.035345



Nel corso della vita utile dei prodotti, le prestazioni sono influenzate da fattori esterni, come ad esempio gli agenti atmosferici, esposizione e così via.

I dati dichiarati si riferiscono ai prodotti nuovi e correttamente installati ed utilizzati, nel rispetto delle norme vigenti.

**N.B.:** si raccomanda di fare eseguire una corretta manutenzione periodica.

**NOTA:** Gli schemi e gli elaborati grafici riportati nella presente documentazione possono richiedere, in funzione delle specifiche condizioni di progettazione e di installazione, ulteriori integrazioni o modifiche, secondo quanto previsto dalle norme e dalle regole tecniche vigenti ed applicabili. Rimane responsabilità del professionista individuare le disposizioni applicabili, valutare caso per caso la compatibilità con esse e la necessità di eventuali variazioni a schemi ed elaborati.

